

**VOC**  
**VOC1**

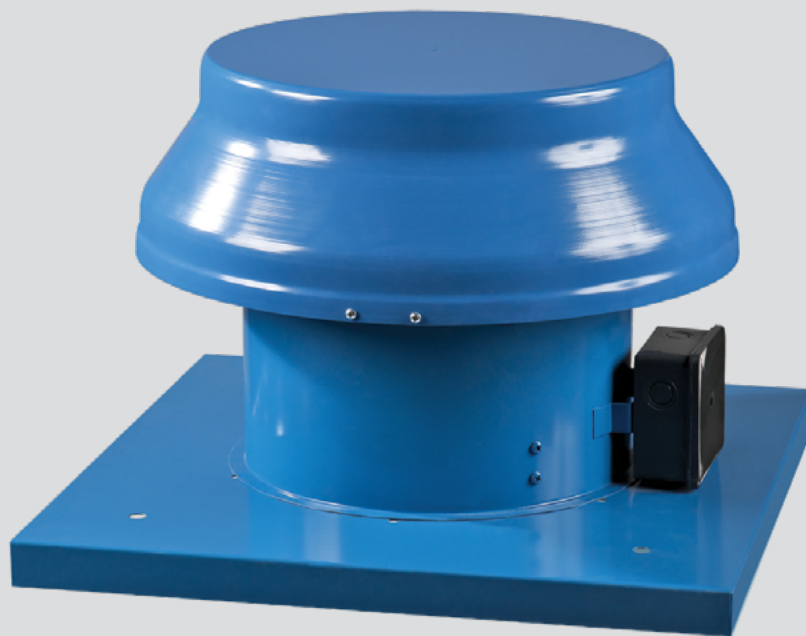

Axial-Dachventilator

**INHALT**

|  |    |
|--|----|
| Sicherheitsvorschriften .....              | 2  |
| Verwendungszweck .....                     | 4  |
| Lieferumfang .....                         | 4  |
| Bezeichnungsschlüssel .....                | 4  |
| Technische Daten .....                     | 5  |
| Montage und Betriebsvorbereitung .....     | 6  |
| Netzanschluss .....                        | 8  |
| Wartungshinweise .....                     | 9  |
| Störungsbehebung .....                     | 10 |
| Lagerungs- und Transportvorschriften ..... | 11 |
| Herstellergarantie .....                   | 12 |
| Abnahmeprotokoll .....                     | 13 |
| Verkäuferinformationen .....               | 13 |
| Montageprotokoll .....                     | 13 |
| Garantiekarte .....                        | 13 |

Die vorliegende Betriebsanleitung gilt als wichtigstes Dokument für den Betrieb und richtet sich an Fach- und Wartungskräfte sowie Betriebspersonal. Die Betriebsanleitung enthält Informationen zu Verwendungszweck, technischen Daten, Funktionsweise sowie Montage des Geräts VOC / VOC1 und allen seinen Modifikationen.

Fach- und Wartungskräfte sollten eine Ausbildung im Bereich Lüftung absolviert haben und müssen die Arbeiten in Übereinstimmung mit den geltenden lokalen Arbeitssicherheitsbestimmungen, Baunormen und Standards durchführen.

**SICHERHEITSVORSCHRIFTEN**

Dieses Gerät ist nicht für die Verwendung durch Personen (einschließlich Kinder) mit eingeschränkten körperlichen, sensorischen oder geistigen Fähigkeiten oder fehlenden Erfahrungen oder Kenntnissen vorgesehen, es sei denn, sie werden von einer für ihre Sicherheit verantwortlichen Person beaufsichtigt. Kinder sollten beaufsichtigt werden, damit sie nicht mit dem Gerät spielen.

Das Gerät darf von Kindern ab 8 Jahren und darüber sowie Personen mit eingeschränkten körperlichen, geistigen oder sensorischen Fähigkeiten oder ohne ausreichende Erfahrung und Kenntnis verwendet werden, wenn sie beaufsichtigt oder bezüglich des sicheren Gebrauchs des Gerätes unterwiesen wurden und die daraus resultierenden Gefahren verstanden haben.

Lassen Sie Kinder nicht mit dem Gerät spielen.

Reinigung und Benutzerwartung dürfen nicht von Kindern ohne Beaufsichtigung durchgeführt werden.

Der Netzanschluss muss über eine Vorrichtung zur Trennung vom Stromnetz erfolgen, die an allen Polen eine Kontakttrennung aufweist, die unter Bedingungen der Überspannungskategorie III eine vollständige Trennung ermöglicht und gemäß den Verdrahtungsregeln in die feste Verkabelung integriert ist.

Treffen Sie Vorkehrungen, um einen Gasrückstau durch offene Rauchabzüge oder andere Brandschutzeinrichtungen in den Raum zu vermeiden.

Das Gerät kann den sicheren Betrieb von Geräten, die mit Gas oder anderen Brennstoffen betrieben werden (auch in anderen Räumen), durch einen Rückfluss von Verbrennungsgasen beeinträchtigen. Diese Gase können möglicherweise zu einer Kohlenmonoxidvergiftung führen. Nach der Montage des Geräts muss der Betrieb von Rauchgasgeräten von einer kompetenten Person geprüft werden, um sicherzustellen, dass kein Rückfluss von Verbrennungsgasen auftritt.

Sämtliche in dieser Betriebsanleitung beschriebenen Handhabungen dürfen nur von qualifiziertem Personal durchgeführt werden, das für die Montage, den elektrischen Anschluss und die Wartung von Lüftungsanlagen ausgebildet ist.

Versuchen Sie nicht, das Gerät selbst zu montieren, an das Stromnetz anzuschließen oder Wartungsarbeiten durchzuführen.

Bei Montage und Betrieb des Geräts sind die Anforderungen der vorliegenden Betriebsanleitung sowie die länderspezifisch geltenden elektrischen Vorschriften, Gebäude- und Brandschutzstandards genau einzuhalten.

Das Gerät ist vor allen Anschluss-, Einstellungs-, Wartungs- und Reparaturarbeiten vom Stromnetz zu trennen.

Montagearbeiten sind ausschließlich von Fachpersonal vorzunehmen, welches über eine gültige Zulassung für elektrische Arbeiten an Elektroanlagen bis 1000 V verfügt. Lesen Sie die Betriebsanleitung vor allen Arbeiten am Gerät.

Vor der Montage des Geräts ist dieses auf sichtbare Defekte am Laufrad, Gehäuse oder Gitter zu überprüfen. Des Weiteren ist sicherzustellen, dass sich keinerlei Fremdkörper im Gehäuse befinden, welche die Laufradschaufeln beschädigen könnten.

Bei der Montage ist darauf zu achten, dass das Gehäuse nicht deformiert wird. Eine Gehäusedeformation kann zu Blockierung des Motors und lauten Geräuschen führen.

Das Gerät darf keiner Witterung (Regen, Sonne usw.) ausgesetzt werden.

Der Ventilator darf keinen witterungsbedingten Einflüssen (Regen, Sonne usw.) ausgesetzt werden.

Die Förderluft darf keinen Staub, keine Dämpfe, Festfremdstoffe, klebrigen Stoffe oder Faserstoffe enthalten.

Das Gerät ist nicht für den Einsatz in einer entzündungs- und explosionsgefährdeten Umgebung, die z.B. Spiritusdämpfe, Benzin oder Insektizide enthält, ausgelegt.

Die Zu- und Abluftöffnung nicht verschließen oder verdecken, um einen optimalen Luftstrom zu gewährleisten.

Setzen Sie sich nicht auf das Gerät und lassen Sie keine Gegenstände darauf liegen.

Die in dieser Betriebsanleitung angegebenen Informationen gelten zum Zeitpunkt der Abfassung des Dokuments als richtig. Um aktuelle technische Entwicklungen umzusetzen, behält sich das Unternehmen das Recht vor, jederzeit Änderungen in der Bauweise, den technischen Eigenschaften und dem Lieferumfang des Gerätes vorzunehmen.

Das Gerät nie mit feuchten Händen anfassen.

Das Gerät nie barfuß anfassen.

LESEN SIE VOR DER MONTAGE DER OPTIONALEN EXTERNEN GERÄTE DIE ENTSPRECHENDEN BETRIEBSANLEITUNGEN.



**NACH ABLAUF DER LEBENSDAUER IST DAS GERÄT GETRENNT ZU  
ENTSORGEN.**

**DAS GERÄT DARF NICHT IM RESTMÜLL ENTSORGT WERDEN.**

## VERWENDUNGSZWECK

Die Dachventilatoren VOC / VOC1 im Metallgehäuse sind für die Lüftungssysteme in Industrieräumen sowie für Schwimmbäder, Wohnhäuser, Büros, Krankenhäuser, Restaurants und andere im Winter beheizte Räume konzipiert. Der Ventilator ist an der Abluftschacht des Lüftungsrohres montiert und dient nur zur Ablüftung.

## LIEFERUMFANG

| BEZEICHNUNG       | ANZAHL |
|-------------------|--------|
| Ventilator        | 1 Stk. |
| Betriebsanleitung | 1 Stk. |
| Verpackung        | 1 Stk. |

## BEZEICHNUNGSSCHLÜSSEL

VOC 2E 200

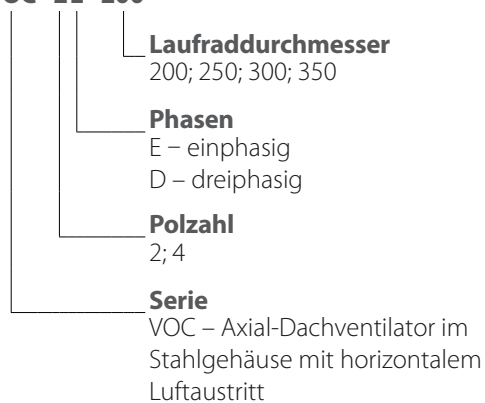

VOC1 200

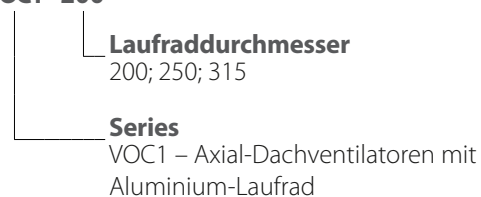

## TECHNISCHE DATEN

Die Förderluft darf keinen Staub, keine Dämpfe, Festfremdstoffe, klebrigen Stoffe oder Faserstoffe enthalten.

Das Gerät ist für Dauerbetrieb bei permanenter Stromversorgung ausgelegt.

Das Gehäuse des Ventilators besteht aus polymerbeschichtetem Stahl, der der atmosphärischen Umgebungskategorie C3 gemäß ISO 12944-2 entspricht.

Schutzart gegen Eindringen von Fremdkörpern und Wassereintritt: IP24 (IPX4).

Das Gerät gehört zu den elektrischen Anlagen der Klasse I.

Die Bauweise des Geräts wird ständig weiterentwickelt und optimiert, weshalb einige Modelle von der Beschreibung in dieser Betriebsanleitung abweichen können.

Die technischen Daten  
finden Sie im Datenblatt/Katalog.

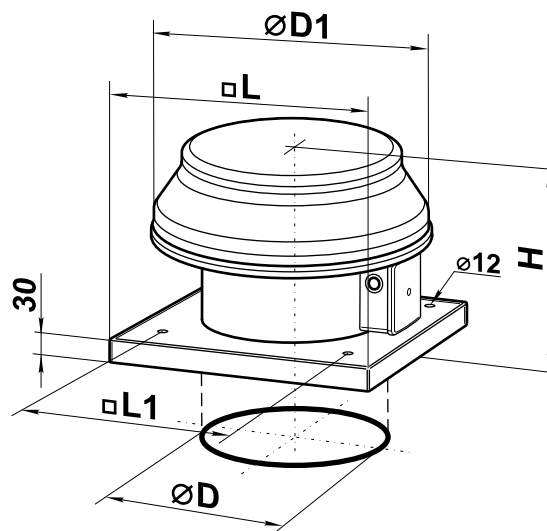

| Modell            | Abmessungen, mm |      |     |     |     | Gewicht, kg |
|-------------------|-----------------|------|-----|-----|-----|-------------|
|                   | Ø D             | Ø D1 | H   | L   | L1  |             |
| <b>VOC 2E 200</b> | 208             | 345  | 280 | 425 | 330 | 5,0         |
| <b>VOC 2E 250</b> | 262             | 405  | 280 | 425 | 330 | 7,0         |
| <b>VOC 4E 250</b> | 262             | 405  | 280 | 425 | 330 | 7,0         |
| <b>VOC 2E 300</b> | 314             | 555  | 340 | 585 | 450 | 10,5        |
| <b>VOC 4E 300</b> | 314             | 555  | 340 | 585 | 450 | 10,5        |
| <b>VOC 4E 350</b> | 364             | 555  | 350 | 655 | 535 | 12,0        |
| <b>VOC1 200</b>   | 208             | 345  | 280 | 425 | 330 | 6,1         |
| <b>VOC1 250</b>   | 262             | 405  | 300 | 425 | 330 | 7,2         |
| <b>VOC1 315</b>   | 314             | 555  | 380 | 585 | 450 | 11,5        |

## MONTAGE UND BETRIEBSVORBEREITUNG



**STELLEN SIE VOR DER MONTAGE SICHER, DASS DAS VENTILATORGEHÄUSE KEINE FREMDTEILE WIE FOLIE ODER PAPIER ENTHÄLT.**



**BEI DER MONTAGE DES GERÄTS IST EIN AUSREICHENDER WARTUNGSZUGANG ZU BERÜCKSICHTIGEN.**

- Der Ventilator ist für die Dachmontage direkt über einem Lüftungsrohr oder einem Lüftungsschacht ausgelegt. Die starre Befestigung an einer festen, ebenen Fläche erfolgt mit einer Anschlussplatte.
- Wird der Ventilator direkt auf einem glatten Dach montiert, muss ein Ständer vorgesehen werden, um zu verhindern, dass Wasser und Schnee in die Abluftöffnung des Lüftungsschachts fallen.
- Um das Eindringen von Wasser und Schnee in das Lüftungsrohr zu vermeiden, kann ein Ventilator am Montagerahmen eingesetzt werden.
- Der Ventilator ist über einen Gegenflansch, der direkt an der Grundfläche des Ventilators befestigt ist, mit dem Lüftungsrohr verbunden.
- Die Grundfläche des Ventilators hat Löcher für Befestigungsschrauben, mit denen der Ventilator an einer feststehenden ebenen Fläche oder an einem Montagerahmen befestigt wird.

Ein Montagerahmen, ein Gegenflansch und Befestigungsschrauben sind nicht im Lieferumfang enthalten und müssen separat gekauft werden.

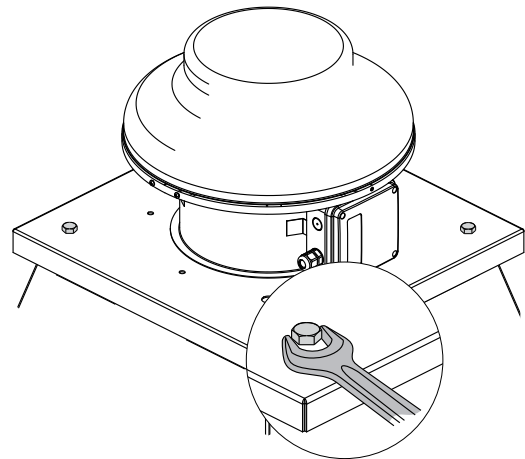
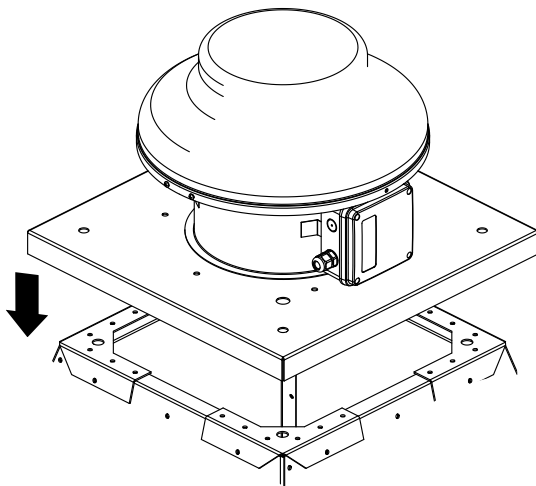

### MONTAGESHEMA

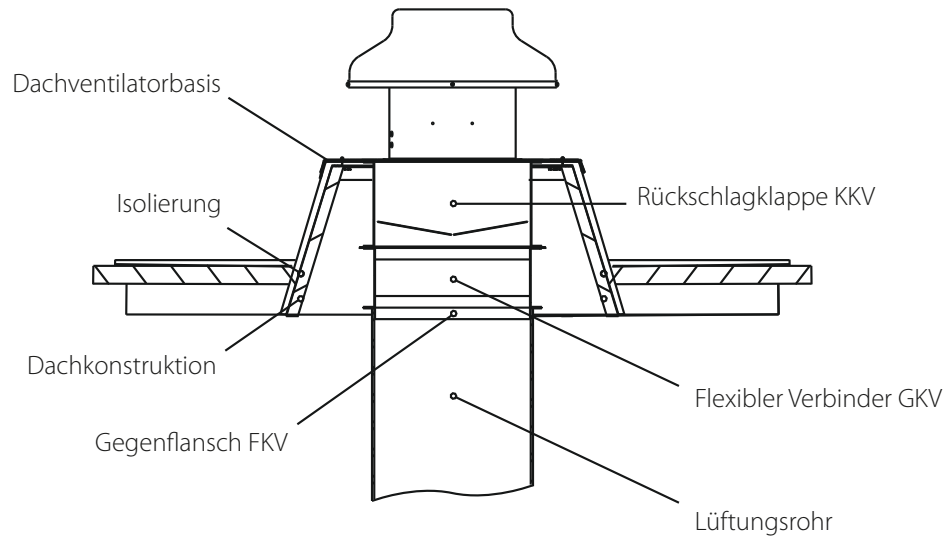

### MONTAGEBEISPIELE

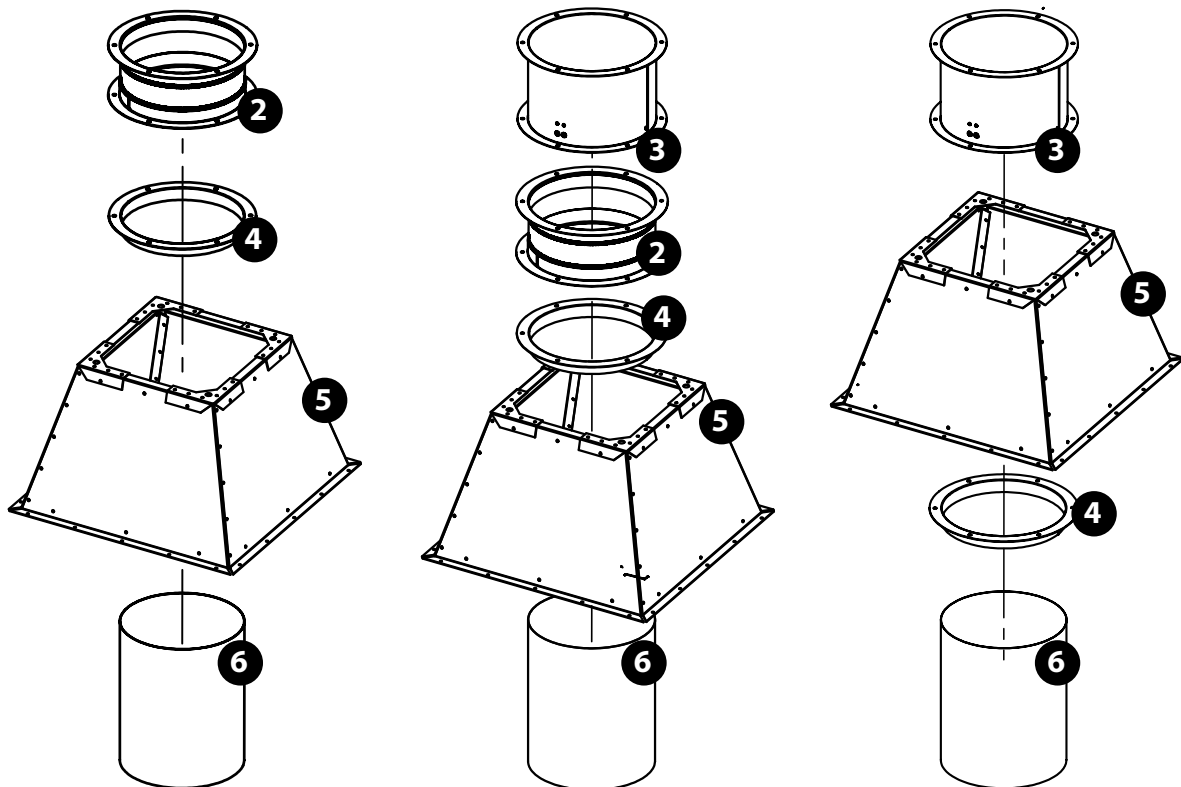
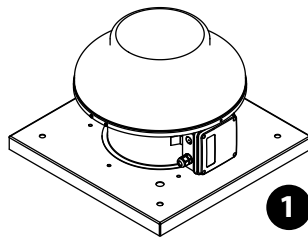

1: Dachventilator; 2: Flexibler Verbinder\*; 3: Rückschlagklappe\*; 4: Gegenflansch\*; 5: Montagerahmen\*; 6: Lüftungrohr\*

\*Sind nicht im Lieferumfang enthalten und müssen separat gekauft werden.

## NETZANSCHLUSS



**JEDLICHE INTERNE MODIFIKATIONEN DER ANSCHLÜSSE SIND UNTERSAGT UND FÜHREN ZUM GARANTIEVERLUST.**

- Das Gerät ist für den Anschluss an ein Stromnetz mit den im Abschnitt "Technische Daten" angegebenen Parametern in Übereinstimmung mit dem Anschlussschema vorgesehen.
- Die Anlage ist über isolierte, elektrische Stromleitungen (Kabel) an die Stromversorgung anzuschließen.
- Bei der Auswahl des passenden Leitungsschutzschalters ist auf den maximalen Laststrom und die maximale Drahttemperatur zu achten, welche vom Leitertyp, der Isolierung, Länge und Verlegungsart des Leiters abhängig ist.
- Das Gerät muss gemäß den geltenden Vorschriften an ein stationäres Stromversorgungsnetz angeschlossen werden.
- Am externen Eingang muss ein in das stationäre Stromversorgungsnetz eingebauter Schutzschalter installiert werden, der den Stromkreis bei Kurzschluss oder Überlastung unterbricht.
- Der Montageort des Leitungsschutzschalters muss für den Fall einer Notabschaltung der Lüftungsanlage schnell zugänglich sein.
- Der Nennstrom des Leitungsschutzschalters muss höher als die maximale Stromaufnahme der Lüftungsanlage sein (siehe technische Daten oder Typenschild des Geräts).
- Nehmen Sie als Wert für den Nennstrom des Schutzschalters den nächsthöheren, über der maximalen Stromaufnahme des Geräts liegenden Standardwert.
- Der Leitungsschutzschalter ist nicht im Lieferumfang enthalten.

### ZUGANG ZUR KLEMMLEISTE

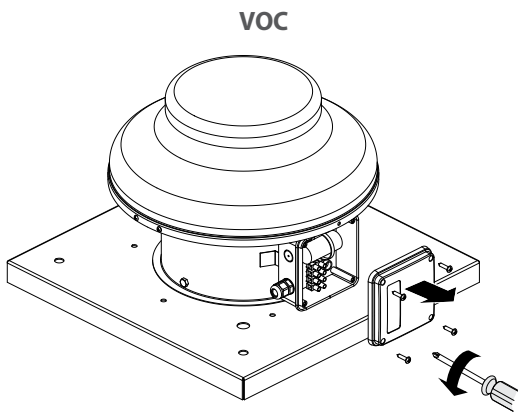

VOC

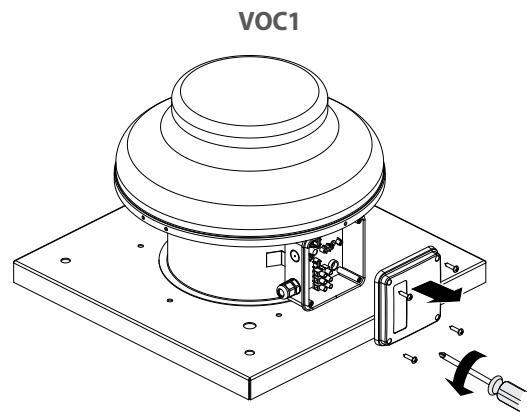

VOC1

**Anschlussschema an das VOC-Stromnetz mit einem Einphasenmotor**

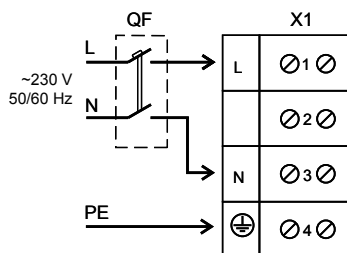

**Anschlussschema an das VOC1-Stromnetz mit einem Einphasenmotor**

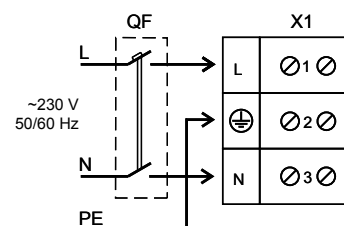



## WARTUNGSHINWEISE



**DAS GERÄT IST VOR ALLEN ARBEITEN VOM STROMNETZ ZU TRENNEN.  
STELLEN SIE SICHER, DASS DAS GERÄT VOM STROMNETZ GETRENNT IST, BEVOR SIE  
DEN SCHUTZ ENTFERNEN.**



**VOR ALLEN ARBEITEN EIN VERBOTSZEICHEN AUF DEM BEDIENFELD DES VENTILATORS  
ANBRINGEN:  
„NICHT EINSCHALTEN! BAUARBEITEN!“**



**DIE ELEKTRISCHEN KOMPONENTEN SIND VOR SPRITZWASSER ZU SCHÜTZEN!  
VERWENDEN SIE KEINE AGGRESSIVE LÖSUNGSMITTEL UND ANDERE SCHARFE  
GEGENSTÄNDE!**

- Die technische Wartung besteht in regelmäßiger Reinigung der Oberflächen des Ventilators von Staub und Schmutz.
- Bei der Wartung des Ventilators muss dieser teilweise zerlegt werden, um Zugang zu den verschmutzten Teilen des Ventilators zu erhalten.
- Die Laufradschaufeln sorgfältig alle 6 Monate reinigen.
- Entfernen Sie den Staub mit einem weichen, trockenen Tuch oder Druckluft.
- Führen Sie die Nassreinigung mit warmem Wasser und einem milden Haushaltsreiniger durch.
- Der Elektromotor ist dabei vor Spritzwasser zu schützen.
- Nicht ins Wasser tauchen!
- Reinigung mit Wasser, Schleifmitteln, scharfen Gegenständen usw. ist nicht gestattet, um das Laufrad nicht zu beschädigen.

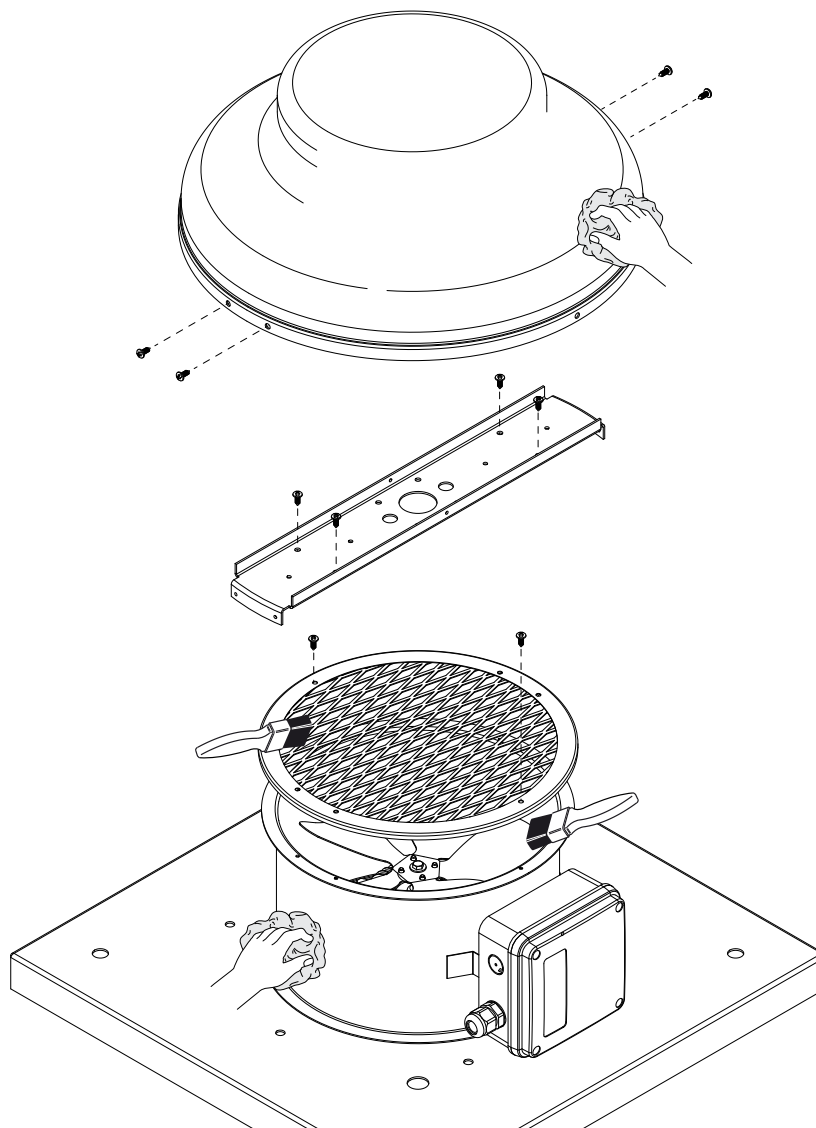

**STÖRUNGSBEHEBUNG**

| <b>STÖRUNG</b>  | <b>Mögliche Gründe</b>   | <b>Abhilfe</b>  |
|---|--|---|
| Der Ventilator startet beim Anschalten der Anlage nicht.                | Keine Stromversorgung  | Überprüfen Sie die elektrischen Anschlüsse und den Betriebsstatus des Leitungsschutzschalters.  |
|   | Blockierter Motor  | Schalten Sie den Ventilator aus.<br>Beseitigen Sie die Blockierung des Motors.<br>Schalten Sie den Ventilator wieder ein.   |
| Der Leitungsschutzschalter wird bei Start der Lüftungsanlage ausgelöst. | Eine erhöhte Stromaufnahme infolge eines Kurzschlusses im Stromnetz löst den Leitungsschutzschalter aus.   | Den Ventilator vom Stromnetz trennen. Nehmen Sie Kontakt mit Ihrem Händler auf.<br>Schalten Sie den Ventilator nicht wieder ein.  |
| Niedrige Förderleistung.  | Lüftungsrohre oder andere Bestandteile der Entlüftung sind verschmutzt.<br>Verschmutztes Laufrad.<br>Beschädigte Lüftungsrohre.<br>Geschlossene Luftklappen. | Reinigen Sie die Lüftungsrohre und weitere Bestandteile des Lüftungssystems sowie das Laufrad.<br>Die Lüftungsrohre auf Beschädigungen überprüfen.<br>Stellen Sie sicher, dass Luftklappen und Verschlussklappen geöffnet sind. |

Wenn es für Sie schwierig ist, die Ursache der Störung zu beheben, nehmen Sie Kontakt mit dem Händler des Ventilators auf.

## LAGERUNGS- UND TRANSPORTVORSCHRIFTEN

- Das Gerät in der Originalverpackung in einem belüfteten Raum bei einer Temperatur von +5 °C bis +40 °C und einer relativen Luftfeuchtigkeit bis maximal 70 % lagern.
- Dämpfe und Fremdstoffe in der Luft, die Korrosion verursachen und Anschluss-Abdichtungen beschädigen können, sind nicht zulässig.
- Bei Umschlagsarbeiten Hebezeug zur Vorbeugung möglicher Schäden verwenden.
- Die Transporterfordernisse für diese Ladungsart sind zu erfüllen.
- Die Beförderung mit Fahrzeugen jeglicher Art muss unter stetigem Schutz vor schädlichen mechanischen und witterungsbedingten Einflüssen erfolgen. Das Gerät nur in der Betriebslage transportieren.
- Be- und Entladearbeiten sorgfältig durchführen, vor Stößen schützen.
- Vor der ersten Verwendung nach dem Transport bei niedrigen Temperaturen muss das Gerät für mindestens 3 Stunden bei Raumtemperatur aufbewahrt werden.

## HERSTELLERGARANTIE

Das Produkt entspricht den Europäischen Normen und Standards, den Richtlinien über Niederspannung und elektromagnetische Verträglichkeit. Hiermit erklären wir, dass das Produkt mit den maßgeblichen Anforderungen aus Richtlinie 2014/30/EU über elektromagnetische Verträglichkeit, Niederspannungsrichtlinie 2014/35/EU und Richtlinie 93/68/EWG über CE-Kennzeichnung übereinstimmt.

Dieses Zertifikat ist nach Prüfung des Produktes auf das Obengenannte ausgestellt.

Der Hersteller setzt eine Garantiedauer von 24 Monate ab Verkaufsdatum über den Einzelhandel fest, unter der Bedingung der Erfüllung der Vorschriften für Transport, Lagerung, Montage und Betrieb durch den Verbraucher.

Bei Funktionsstörungen des Geräts durch werkseitig verursachte Fehler, die innerhalb der Garantiefrist auftreten, hat der Verbraucher Anspruch auf kostenlose Behebung der Mängel am Gerät mittels Garantiereparatur durch den Hersteller.

Die Garantiereparatur umfasst insbesondere Arbeiten zur Behebung von Mängeln beim Betrieb des Geräts, um eine bestimmungsgemäße Nutzung des Geräts innerhalb der Garantiefrist sicherzustellen.

Die Mängelbehebung erfolgt durch Ersatz oder Reparatur der defekten Teile oder Einheiten des Geräts.

### Die Garantie-Serviceleistung umfasst nicht:

- regelmäßige technische Wartung
- Montage/Demontage des Geräts
- Einrichten des Geräts

Für die Garantiereparatur muss der Verbraucher das Gerät, die Betriebsanleitung mit dem Vermerk des Kaufdatums sowie einen Zahlungsbeleg als Bestätigung des Kaufs vorlegen.

Das vorgelegte Modell des Geräts muss mit dem Modell übereinstimmen, welches in der Betriebsanleitung angegeben ist.

Wenden Sie sich für Garantieleistungen an den Verkäufer des Geräts.

### Die Garantie gilt nicht in folgenden Fällen:

- Der Verbraucher legt den Ventilator nicht vollständig vor, wie in der Betriebsanleitung angegeben, einschließlich der vom Verbraucher demontierten Bestandteile des Geräts.
- Nichtübereinstimmung des Modells oder der Marke des Geräts mit den Angaben auf der Verpackung und in der Betriebsanleitung.
- Nicht fristgerechte technische Wartung des Geräts durch den Verbraucher.
- Bei vom Verbraucher zugefügten äußerlichen Beschädigungen des Gehäuses und der inneren Einheiten (außer äußeren Änderungen am Gerät, welche für die Montage notwendig sind).
- Änderungen an der Konstruktion des Gerätes oder technische Änderungen am Gerät.
- Austausch und Verwendung von Einheiten oder Teilen, die nicht durch den Hersteller vorgesehen sind.
- Unzweckmäßige Benutzung des Geräts.
- Verletzung der Montagevorschriften des Geräts durch den Verbraucher.
- Verletzung der Vorschriften für die Steuerung des Geräts durch den Verbraucher.
- Anschluss des Geräts an ein Stromnetz mit einer anderen Spannung, als in der Betriebsanleitung angegeben ist.
- Ausfall des Geräts infolge von Spannungssprüngen im Stromnetz.
- Durchführung einer selbständigen Reparatur des Geräts durch nichtautorisierte Personen.
- Reparaturen des Geräts durch Personen, die nicht vom Hersteller autorisiert sind.
- Ablauf der Garantiefrist des Geräts.
- Verletzung geltender Vorschriften für die Beförderung des Geräts durch den Verbraucher.
- Verletzung der Vorschriften über die Lagerung des Geräts durch den Verbraucher.
- Rechtswidrige Handlungen von Drittpersonen in Bezug auf das Gerät.
- Ausfall des Geräts infolge höherer Gewalt (Feuer, Überschwemmung, Erdbeben, Kriege, militärische Handlungen jeder Art, Blockaden).
- Fehlen der Plomben, wenn solche durch die Betriebsanleitung vorgesehen sind.
- Nichtvorlage der Betriebsanleitung mit ausgewiesenem Kaufdatum.
- Fehlen des Kaufbelegs mit ausgewiesenem Kaufdatum, welcher den Kauf bestätigt.



**ERFÜLLEN SIE DIE VORLIEGENDEN BETRIEBSANFORDERUNGEN, UM EINE ORDNUNGSGEMÄßE FUNKTION UND EINE LANGE LEBENSDAUER DES GERÄTS SICHERZUSTELLEN.**



**DIE GEWÄHRLEISTUNGSANSPRÜCHE KÖNNEN NUR DANN GELTEND GEMACHT WERDEN, WENN DAS GERÄT, EIN KAUFBELEG UND DIE BETRIEBSANLEITUNG, IN DER DAS KAUFDATUM NOTIERT IST, VORLIEGEN.**





## ABNAHMEPROTOKOLL

|                          |                      |
|--------------------------|----------------------|
| <b>Typ des Geräts</b>    | Axial-Dachventilator |
| <b>Modell</b>            |                      |
| <b>Seriennummer</b>      |                      |
| <b>Herstellungsdatum</b> |                      |
| <b>Prüfzeichen</b>       |                      |

## VERKÄUFERINFORMATIONEN

|  |  |
|--|--|
| <b>Bezeichnung der Verkaufsstelle</b>  |  |
| <b>Anschrift</b>   |  |
| <b>Telefon</b>   |  |
| <b>E-Mail</b>  |  |
| <b>Kaufdatum</b>   |  |
| Gerät mit sämtlichem Zubehör mit einer Betriebsanleitung erhalten. Die Garantiebedingungen sind verständlich und akzeptiert. |  |
| <b>Unterschrift des Käufers</b>  |  |

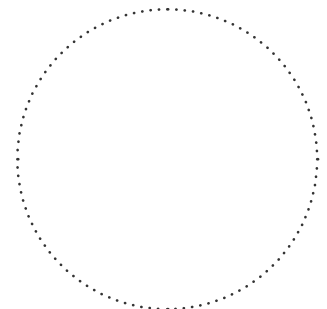

Stempel des Händlers

## MONTAGEPROTOKOLL

|   |                     |
|---|---------------------|
| Das Gerät _____ ist gemäß den Anforderungen dieser Betriebsanleitung montiert und an das Stromnetz angeschlossen.   |                     |
| <b>Firmenname</b>   |                     |
| <b>Anschrift</b>  |                     |
| <b>Telefon</b>  |                     |
| <b>Name, Vorname des Monteurs</b>   |                     |
| <b>Montagedatum</b>   | <b>Unterschrift</b> |
| Die Montage des Geräts entspricht allen geltenden lokalen und nationalen Baunormen, elektrischen und technischen Normen und Standards. Das Gerät funktioniert einwandfrei, wie vom Hersteller vorgesehen. |                     |
| <b>Unterschrift</b>   |                     |

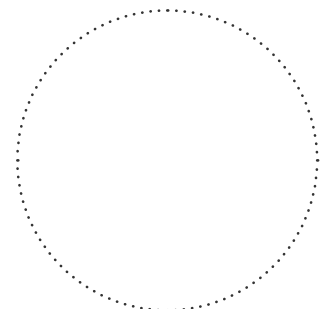

Stempel der Montagefirma

## GARANTIEKARTE

|                          |                      |
|--------------------------|----------------------|
| <b>Typ des Geräts</b>    | Axial-Dachventilator |
| <b>Modell</b>            |                      |
| <b>Seriennummer</b>      |                      |
| <b>Herstellungsdatum</b> |                      |
| <b>Kaufdatum</b>         |                      |
| <b>Garantiefrist</b>     |                      |
| <b>Händler</b>           |                      |

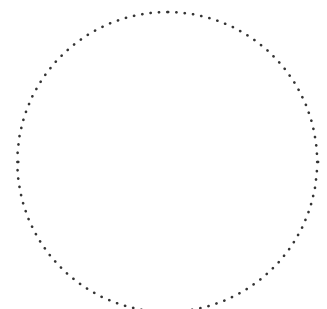

Stempel des Händlers



**VENTS**

