

100 Wave L



Axiale dekorative Ventilatoren zur Abluftlüftung mit geringem Energieverbrauch

- Max. Förderleistung: 85
- Schalldruckpegel LpA @ 3 m: 27
- Motortyp: AC
- Gehäusematerial: Kunststoff
- Rückströmungsschutz: Backdraft damper

	Maßeinheit	100 Wave L
Luftkanalgröße	mm	100
Speed	-	1
Versorgungsspannung min	V	220
Versorgungsspannung max	V	240
Frequenz der Netzversorgung	Hz	50
Leistung	W	8
Stromaufnahme	A	0.05
Max. Förderleistung	m ³ /h	85
Schalldruckpegel LpA @ 3 m	dB(A)	27
Gewicht	kg	0.51
Ambientlufttemperatur, min	°C	1
Ambientlufttemperatur, max	°C	45
Schutzart	-	IP44

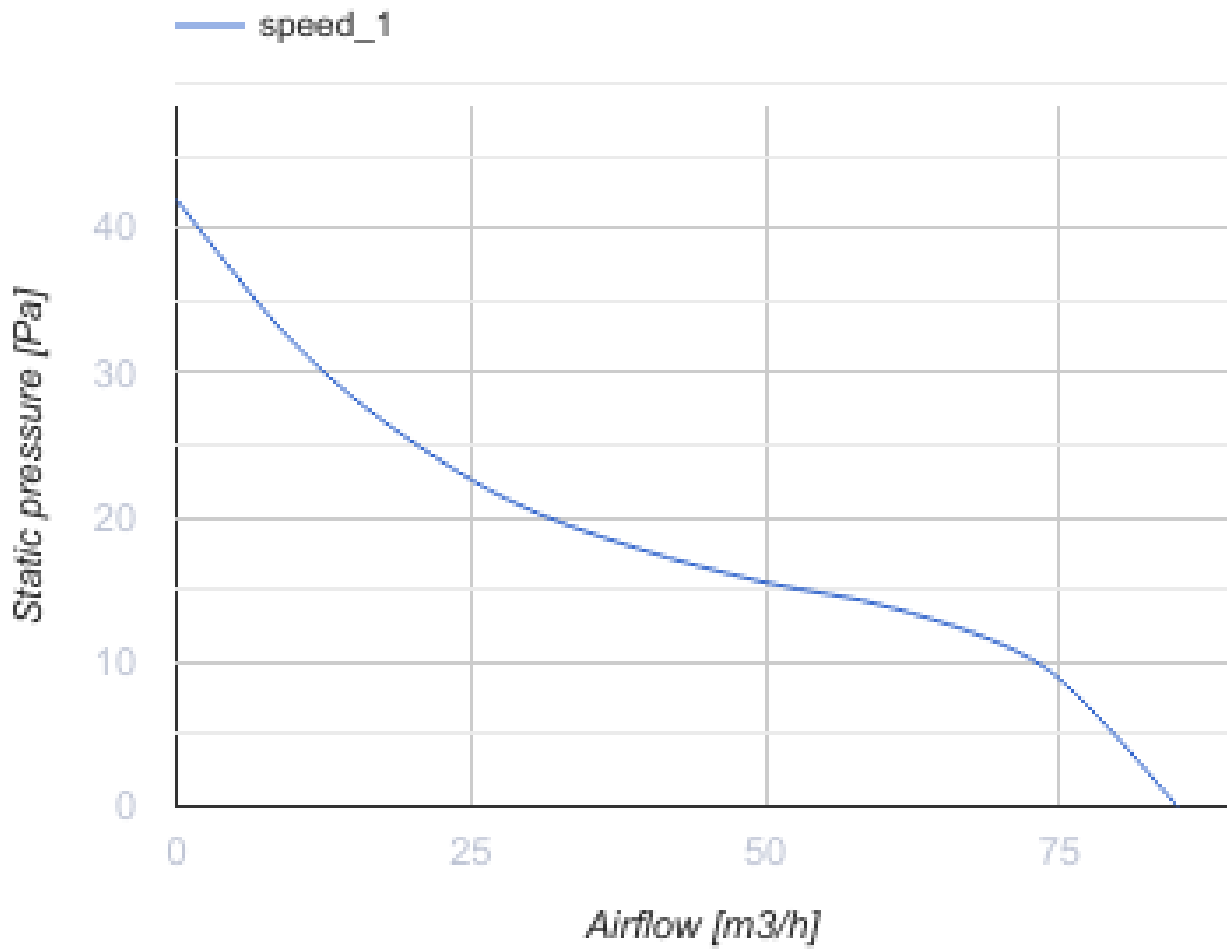

Abmessungen

ØD	B	L	L1
99	160	79	38

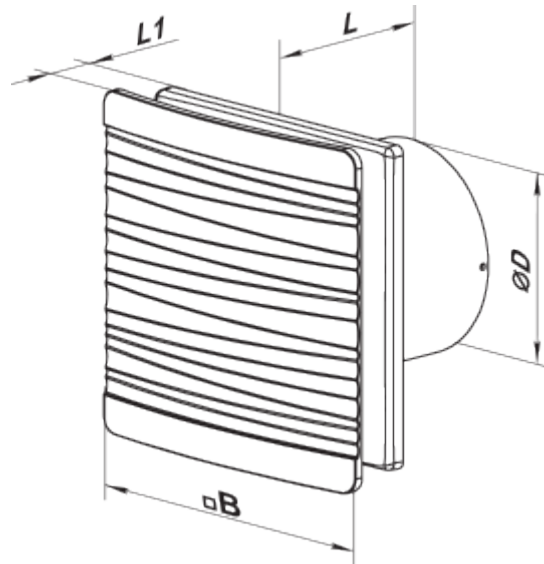

Zubehör

Flansche

Produktname	Foto	Beschreibung
FO 100		Das Fensterflansch ist einsetzbar für alle VENTS Lüfter, außer VKO, VKO1, iFan, Quiet, MAO, CF

Ecodesign

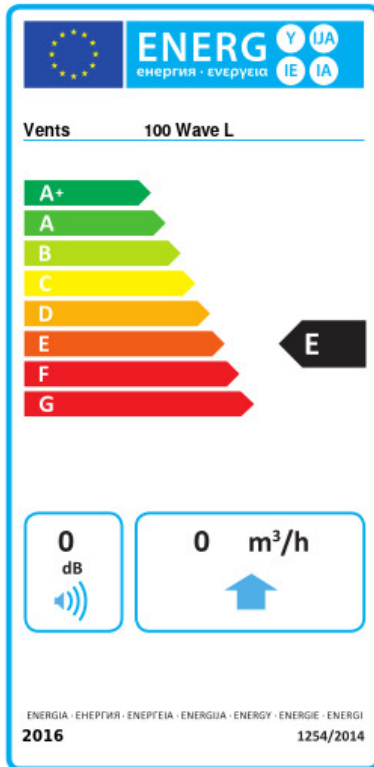

Warenzeichen	Vents			
Modell	100 Wave L			
Specific energy consumption (SEC) (kWh/(m ² /a))	Kalt		Warm	
	0	B	0	E
Typ des Lüftungsgeräts	Eine Richtung			
Antriebsart	Single speed			
Art des Wärmerückgewinnungssystems	Keines			
Max. Luftvolumenstrom (m ³ /h)	0			
Elektrische Eingangsleistung (W)	0			
Bezugs-Luftvolumenstrom (m ³ /s)	0			
Specific power input (SPI) (W/(m ³ /h))	0			
Control typology	Manual control			
Maximum external leakage rates (%)	0			
Angabe des Typs	RVU UVU			
Sound power level (dB(A))	0			
The annual electricity consumption (AEC) (kWh/a)	Kalt		Warm	
	0	0	0	0
The annual heating saved (AHS) (kWh/a)	Kalt		Warm	
	0	0	0	0