

Enave 350 V R A21



Vertikale Lüftungsanlagen mit einem Gegenstromwärmetauscher aus Polystyrol oder einem Enthalpie-Wärmetauscher

- Max. Förderleistung: 410
- Schalldruckpegel LpA @ 3 m: 26
- Wärmetauschertyp: Counter flow
- Abluftfilter: Coarse > 60 %
- Zuluftfilter: Coarse > 60 % (option ePM1 60 %)
- Schalldämmung
- Motortyp: EC
- Bypass: Auto
- Nachheizung: Optional
- Vorheizung: Optional
- BMS-Protokoll: ModBus
- Steuerung: Smartphone
- Gehäusematerial: EPP
- Feuchtigkeitssensor: Optional
- CO₂-Sensor: Optional
- VOC-Sensor: Optional
- PM2.5 Sensor: Optional

	Maßeinheit	Enave 350 V R A21
Luftkanalgröße	mm	160
Speed	-	1
Phasen	-	1
Versorgungsspannung min	V	230
Versorgungsspannung max	V	230
Frequenz der Netzversorgung	Hz	50/60
Leistung	W	213
Stromaufnahme	A	1.62
Max. Förderleistung	m ³ /h	410
Schalldruckpegel LpA @ 3 m	dB(A)	26
Effizienz der Wärmerückgewinnung, max	%	93
Wärmetauschertyp	-	Counter flow
Wärmetauschermaterial	-	Polystyrene
Gewicht	kg	26
Abluftfilter	-	Coarse > 60 %
Zuluftfilter	-	Coarse > 60 % (option ePM1 60 %)
Fördermitteltemperatur max	°C	40
Fördermitteltemperatur min	°C	-25
Ambientlufttemperatur, min	°C	1
Ambientlufttemperatur, max	°C	40
Umgebungsluftfeuchtigkeit, max	%	60

Schutzart	-	IP22
Motorschutzart	-	IP44

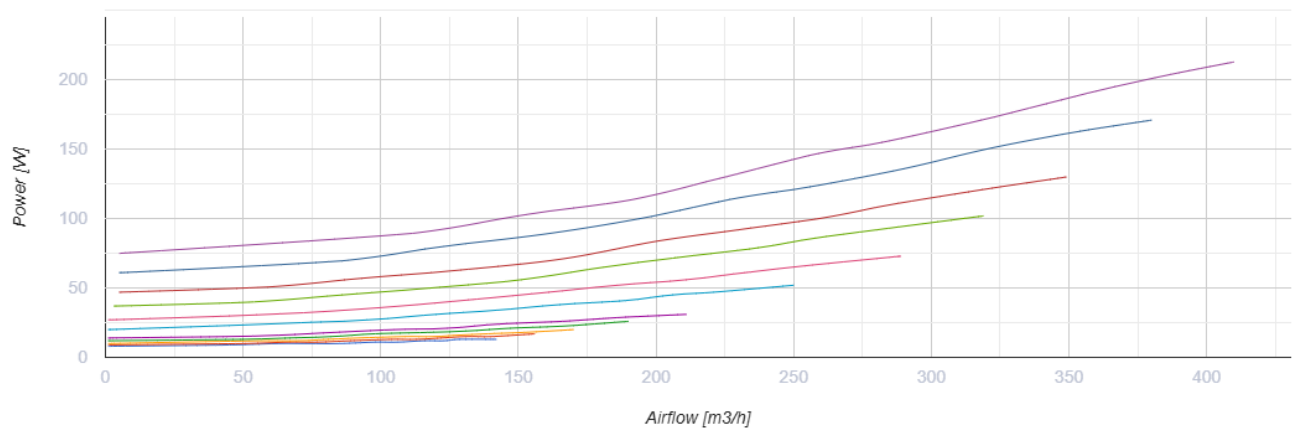
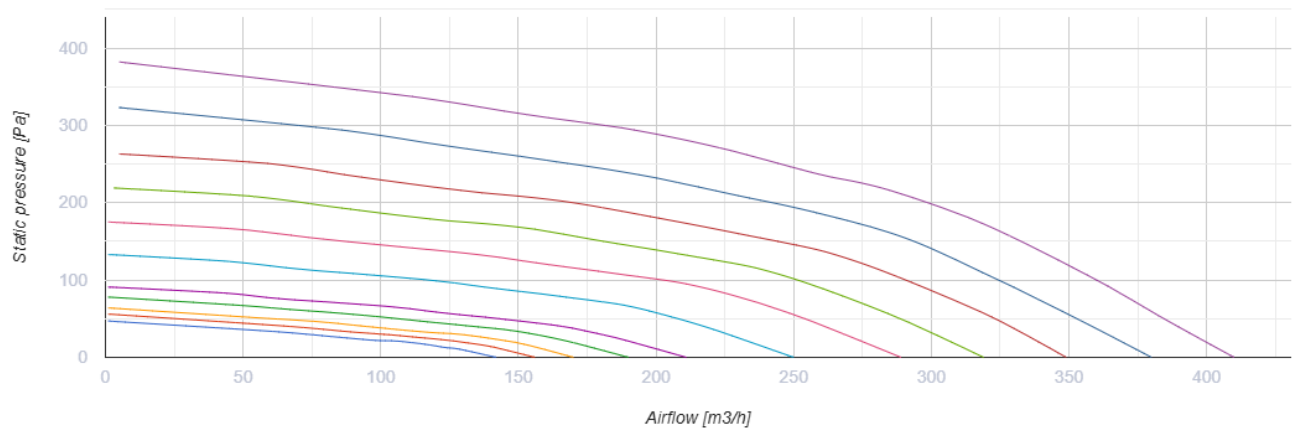



Abmessungen

Ø D	H	H1	L	L1	W	W1
160	880	939	616	230	770	355



Zubehör

Sonstiges Zubehör

Produktname	Foto	Beschreibung
SF 496x150x60 Coarse 90% G4		Panel filter G4
SF 496x150x60 ePM1 65% F7		Panelfilter F7

Bedienfelder

Produktname	Foto	Beschreibung
A25		Das Touch-Bedienfeld A25 dient der Steuerung von Gewerbe- und Industrielüftungsanlagen mit einem Steuerungssystem A21.
A22		Die Bedienfelder A22/A22 WiFi dienen der Steuerung von Gewerbe- und Industrielüftungsanlagen mit einem Steuerungssystem A21.
A22 WiFi		Die Bedienfelder A22/A22 WiFi dienen der Steuerung von Gewerbe- und Industrielüftungsanlagen mit einem Steuerungssystem A21.

Sensoren

Produktname	Foto	Beschreibung
HV2		Feuchtigkeitssensor
CO2-3		CO2 Sensor
CO2-1		CO2 Sensor
CO2-2		CO2 Sensor
HR-S		Elektromechanische Hygrostate

Elektrische Heizelemente

Produktname	Foto	Beschreibung
-------------	------	--------------

NKP 160-0,8-1 A21 V.2		Elektro-Rohrheizregister zum Frostschutz des Wärmetauschers
NKP 160-1,2-1 A21 V.2		Elektro-Rohrheizregister zum Frostschutz des Wärmetauschers
NKP 160-1,7-1 A21 V.2		Elektro-Rohrheizregister zum Frostschutz des Wärmetauschers
NKP 160-2,0-1 A21 V.2		Elektro-Rohrheizregister zum Frostschutz des Wärmetauschers
NKD 160-0,8-1 A21 V.2		Rohr-Heizregister mit Außensteuerung zur Nachheizung der Zuluft
NKD 160-1,2-1 A21 V.2		Rohr-Heizregister mit Außensteuerung zur Nachheizung der Zuluft
NKD 160-1,7-1 A21 V.2		Rohr-Heizregister mit Außensteuerung zur Nachheizung der Zuluft
NKD 160-2,0-1 A21 V.2		Rohr-Heizregister mit Außensteuerung zur Nachheizung der Zuluft

hydraulische Siphon

Produktname	Foto	Beschreibung
SH-32		Der hydraulische Siphon für die Abführung von Kondensat von Wärmetauschern und Kühlern in Lüftungs- und Klimasystemen ausgelegt

Für runde Kanäle

Produktname	Foto	Beschreibung
SR 160/600		Dämpfung der Geräuschen, die während des Betriebes der Lüftungsgeräte entstehen und sich in den Lüftungsrohre der Lüftungssysteme verbreiten
SR 160/900		Dämpfung der Geräuschen, die während des Betriebes der Lüftungsgeräte entstehen und sich in den Lüftungsrohre der Lüftungssysteme verbreiten
SR 160/1200		Dämpfung der Geräuschen, die während des Betriebes der Lüftungsgeräte entstehen und sich in den Lüftungsrohre der Lüftungssysteme verbreiten

Für runde Kanäle

Produktname	Foto	Beschreibung
-------------	------	--------------

[KRV 160](#)

Der Schieber ist zur Absperrung der runden Lüftungsrohre bestimmt

Elektroantriebe

Produktname	Foto	Beschreibung
Belimo TF230		<p>Die Antriebe sind geeignet zur Steuerung der Luftklappen mit der Querschnittsfläche bis 0,4 m², welche die Schutzfunktionen</p>

Ecodesign

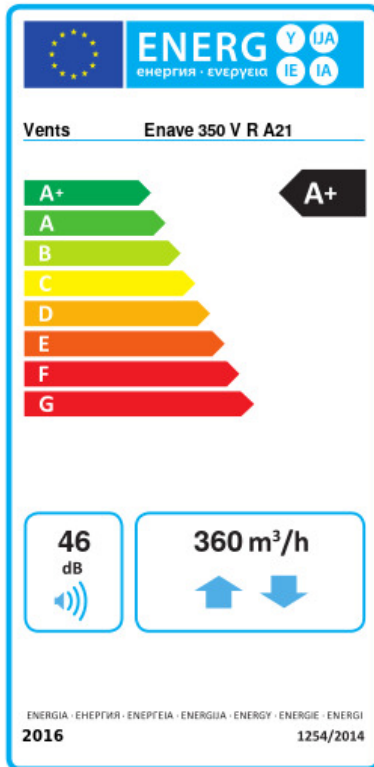

Warenzeichen	Vents					
Modell	Enave 350 V R A21					
Specific energy consumption (SEC) (kWh/(m²/a))	Kalt		Durchschnittlich		Warm	
	82.6	A+	43	A+	17.8	E
Typ des Lüftungsgeräts	Bidirectional					
Antriebsart	Drehzahlregelung					
Art des Wärmerückgewinnungssystems	Recuperative					
Temperaturänderungsgrad der Wärmerückgewinnung (%)	90					
Max. Luftvolumenstrom (m³/h)	360					
Elektrische Eingangsleistung (W)	213					
Bezugs-Luftvolumenstrom (m³/s)	0.071					
Reference pressure difference (Pa)	50					
Specific power input (SPI) (W/(m³/h))	0.26					
Control typology	Local demand control					
Maximum internal leakage rates (%)	2.7					
Maximum external leakage rates (%)	2.7					
Sound power level (dB(A))	46					
Angabe des Typs	RVU BVU					
The annual electricity consumption (AEC) (kWh/a)	Kalt		Durchschnittlich		Warm	
	720		183		138	
The annual heating saved (AHS) (kWh/a)	Kalt		Durchschnittlich		Warm	
	9181		4693		2122	