

Enave-T 351 V L A14



- Max. Förderleistung: 410
- Schalldruckpegel LpA @ 3 m: 26
- Wärmetauschertyp: Counter flow
- Abluftfilter: Coarse > 60 %
- Zuluftfilter: Coarse > 60 % (опція ePM1 60 %)
- Schalldämmung
- Motortyp: EC
- Enthalpietauscher
- Bypass: Manual
- Steuerung: Wired control panel
- Gehäusematerial: EPP
- Feuchtigkeitssensor: Optional
- CO2-Sensor: Optional

	Maßeinheit	Enave-T 351 V L A14
Luftkanalgröße	mm	160
Speed	-	1
Phasen	-	1
Versorgungsspannung min	V	230
Versorgungsspannung max	V	230
Frequenz der Netzversorgung	Hz	50/60
Leistung	W	213
Stromaufnahme	A	1.62
Max. Förderleistung	m ³ /h	410
Schalldruckpegel LpA @ 3 m	dB(A)	26
Effizienz der Wärmerückgewinnung, max	%	83
Wärmetauschertyp	-	Counter flow
Wärmetauschermaterial	-	Enthalpy
Gewicht	kg	26
Abluftfilter	-	Coarse > 60 %
Zuluftfilter	-	Coarse > 60 % (опція ePM1 60 %)
Fördermitteltemperatur max	°C	40
Fördermitteltemperatur min	°C	-25
Ambientlufttemperatur, min	°C	1
Ambientlufttemperatur, max	°C	40
Umgebungsluftfeuchtigkeit, max	%	60

Schutzart	-	IP22
Motorschutzart	-	IP44

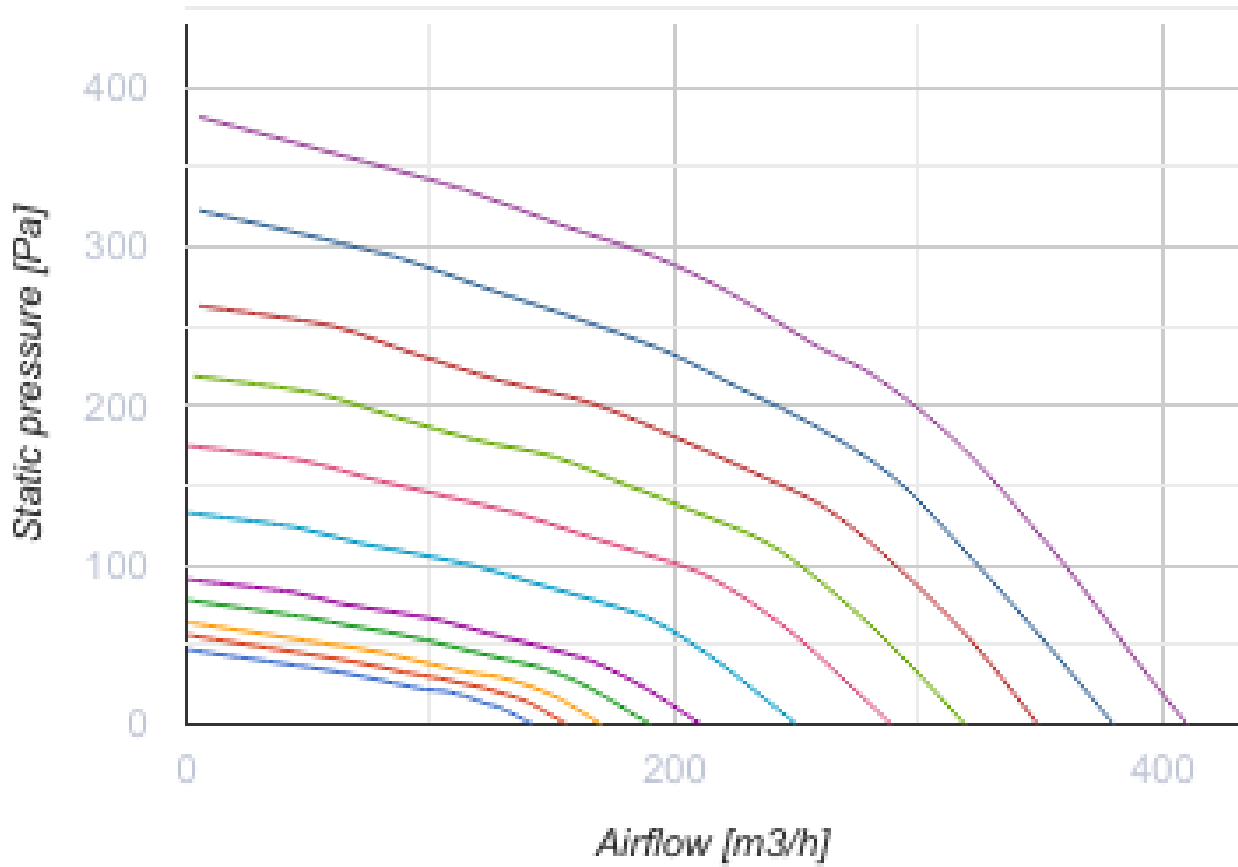





Abmessungen

Ø D	H	H1	L	L1	W	W1
160	880	939	616	230	770	355



Zubehör





Sonstiges Zubehör

Produktname	Foto	Beschreibung
SF 496x150x60 Coarse 90% G4		Panel filter G4
SF 496x150x60 ePM1 65% F7		Panelfilter F7



Flansche

Produktname	Foto	Beschreibung
PD-Enave 351 V		

Sensoren

Produktname	Foto	Beschreibung
HV2		Feuchtigkeitssensor
CO2-3		CO2 Sensor
CO2-1		CO2 Sensor
CO2-2		CO2 Sensor
HR-S		Elektromechanische Hygrostate

Für runde Kanäle

Produktname	Foto	Beschreibung
SR 160/600		Dämpfung der Geräuschen, die während des Betriebes der Lüftungsgeräte entstehen und sich in den Lüftungsrohre der Lüftungssysteme verbreiten
SR 160/900		Dämpfung der Geräuschen, die während des Betriebes der Lüftungsgeräte entstehen und sich in den Lüftungsrohre der Lüftungssysteme verbreiten

SR 160/1200		Dämpfung der Geräuschen, die während des Betriebes der Lüftungsgeräte entstehen und sich in den Lüftungsrohre der Lüftungssysteme verbreiten
-----------------------------	---	--

Für runde Kanäle

Produktname	Foto	Beschreibung
KRV 160		Der Schieber ist zur Absperrung der runden Lüftungsrohre bestimmt

Elektroantriebe

Produktname	Foto	Beschreibung
Belimo TF230		Die Antriebe sind geeignet zur Steuerung der Luftklappen mit der Querschnittsfläche bis 0,4 m ² , welche die Schutzfunktionen

Ecodesign

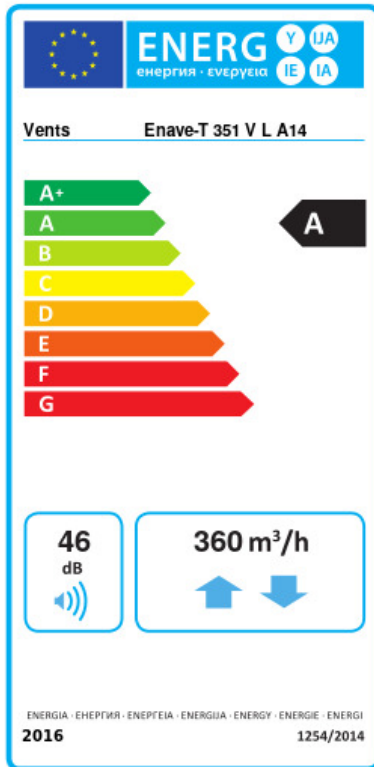

Warenzeichen	Vents					
Modell	Enave-T 351 V L A14					
Specific energy consumption (SEC) (kWh/(m²/a))	Kalt		Durchschnittlich		Warm	
	78.9	A+	41.2	A	16.9	E
Typ des Lüftungsgeräts	Bidirectional					
Antriebsart	Drehzahlregelung					
Art des Wärmerückgewinnungssystems	Recuperative					
Temperaturänderungsgrad der Wärmerückgewinnung (%)	81					
Max. Luftvolumenstrom (m³/h)	360					
Elektrische Eingangsleistung (W)	213					
Bezugs-Luftvolumenstrom (m³/s)	0.071					
Reference pressure difference (Pa)	50					
Specific power input (SPI) (W/(m³/h))	0.26					
Control typology	Local demand control					
Maximum internal leakage rates (%)	2.7					
Maximum external leakage rates (%)	2.7					
Sound power level (dB(A))	46					
Angabe des Typs	RVU BVU					
The annual electricity consumption (AEC) (kWh/a)	Kalt		Durchschnittlich		Warm	
	720		183		138	
The annual heating saved (AHS) (kWh/a)	Kalt		Durchschnittlich		Warm	
	8817		4507		2038	