

# KSB 150



Radiale Rohrventilatoren mit wärmeund schallisoliertem Gehäuse

- Max. Förderleistung: 420
- Schalldruckpegel LpA @ 3 m: 36
- Schalldämmung
- Motortyp: AC
- Laufradtyp: Centrifugal backward curved blades
- Gehäusematerial: Verzinkter Stahl
- In jeder Position

	Maßeinheit	KSB 150
Luftkanalgröße	mm	150
Speed	-	1
Versorgungsspannung min	V	220
Versorgungsspannung max	V	240
Frequenz der Netzversorgung	Hz	50/60
Leistung	W	72
Stromaufnahme	A	0.32
Max. Förderleistung	m <sup>3</sup> /h	420
Schalldruckpegel LpA @ 3 m	dB(A)	36
Gewicht	kg	6.4
Fördermitteltemperatur max	°C	55
Fördermitteltemperatur min	°C	-25
Schutzart	-	IPX4

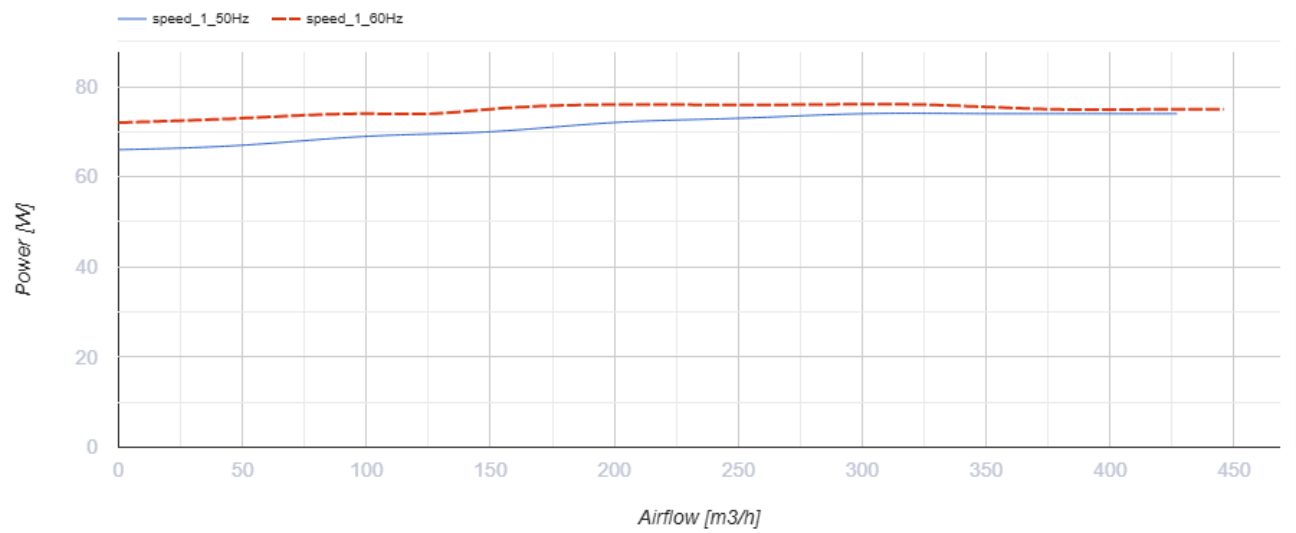
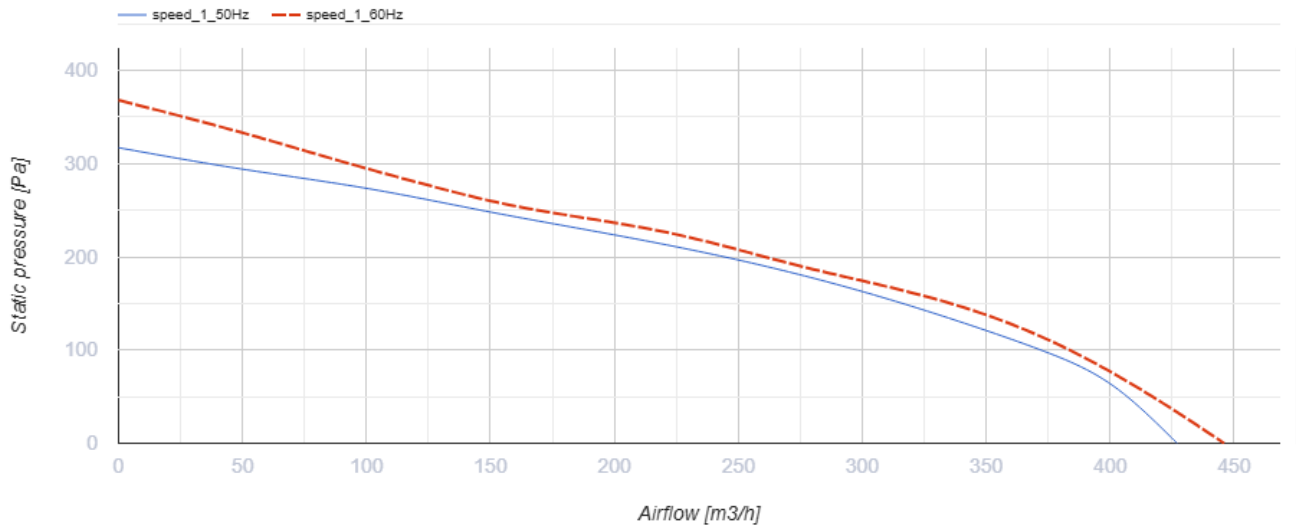

## Abmessungen

ØD	B	B1	H	L	L1	L2
149	352	310	212	477	410	380

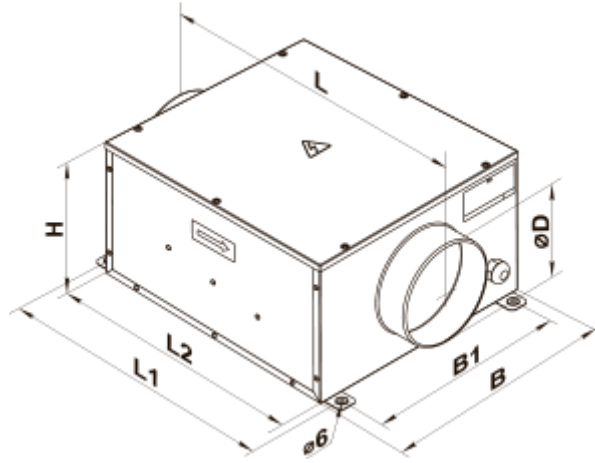

## Ecodesign

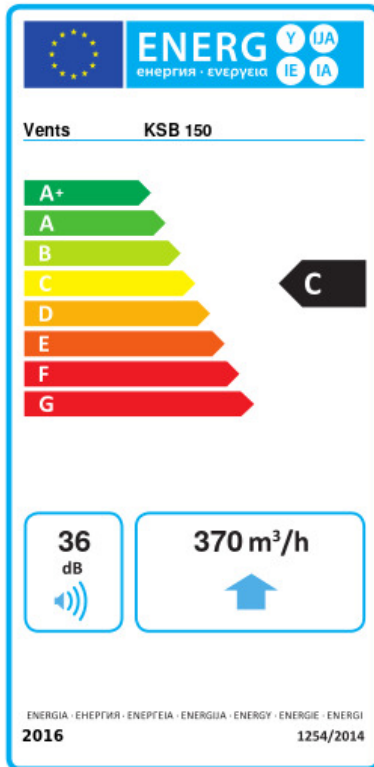

Warenzeichen	Vents					
Modell	KSB 150					
Specific energy consumption (SEC) (kWh/(m²/a))	Kalt		Durchschnittlich		Warm	
	-52.5	A+	-25.4	C	-9.9	F
Typ des Lüftungsgeräts	Unidirectional					
Antriebsart	Multi-speed					
Art des Wärmerückgewinnungssystems	Keines					
Max. Luftvolumenstrom (m³/h)	370					
Elektrische Eingangsleistung (W)	72					
Bezugs-Luftvolumenstrom (m³/s)	0.072					
Reference pressure difference (Pa)	50					
Specific power input (SPI) (W/(m³/h))	0.153					
Control typology	Local demand control					
Maximum external leakage rates (%)	2.7					
Angabe des Typs	RVU UVU					
Sound power level (dB(A))	36					
The annual electricity consumption (AEC) (kWh/a)	Kalt		Durchschnittlich		Warm	
	114		114		114	
The annual heating saved (AHS) (kWh/a)	Kalt		Durchschnittlich		Warm	
	5536		2830		1280	