

Quiet 100 Duo



Extra leise Axial-Abluftventilatoren mit geringem Stromverbrauch

- Max. Förderleistung: 90
- Schalldruckpegel LpA @ 3 m: 25
- Motortyp: AC
- Rückströmungsschutz: Backdraft damper

	Maßeinheit	Quiet 100 Duo	
Luftkanalgröße	mm	100	
Speed	-	2	
Versorgungsspannung min	V	220	
Versorgungsspannung max	V	240	
Frequenz der Netzversorgung	Hz	50/60	
Leistung	W	4.5	7
Stromaufnahme	A	0.029	0.052
Max. Förderleistung	m ³ /h	60	90
Schalldruckpegel LpA @ 3 m	dB(A)	22	25
Gewicht	kg	0.55	
Ambientlufttemperatur, min	°C	1	
Ambientlufttemperatur, max	°C	45	
Schutzart	-	IP45	

Abmessungen

ØD	B	H	L	L1
99	158	136	81	26

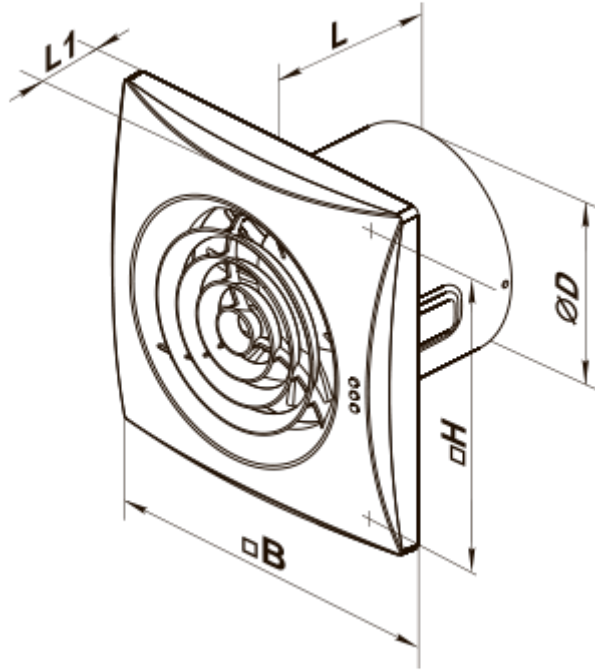

Ecodesign

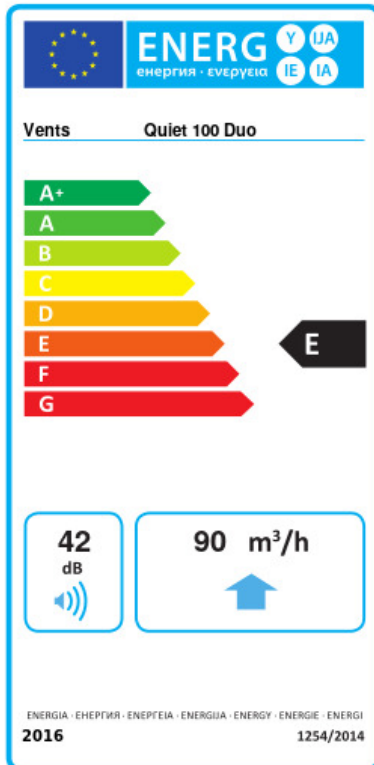

Warenzeichen	Vents					
Modell	Quiet 100 Duo					
Specific energy consumption (SEC) (kWh/(m ² /a))	Kalt		Durchschnittlich		Warm	
	-31.2	B	-14.8	E	-5.4	F
Typ des Lüftungsgeräts	Unidirectional					
Antriebsart	2-speed					
Art des Wärmerückgewinnungssystems	Keines					
Max. Luftvolumenstrom (m ³ /h)	90					
Elektrische Eingangsleistung (W)	7					
Bezugs-Luftvolumenstrom (m ³ /s)	0.017					
Specific power input (SPI) (W/(m ³ /h))	0.075					
Control typology	Manual control					
Maximum external leakage rates (%)	2.7					
Angabe des Typs	RVU UVU					
Sound power level (dB(A))	42					
The annual electricity consumption (AEC) (kWh/a)	Kalt		Durchschnittlich		Warm	
	94		94		94	
The annual heating saved (AHS) (kWh/a)	Kalt		Durchschnittlich		Warm	
	3355		1715		776	