

Quiet Extra 150



Innovative axiale geräuscharme und energiesparende Abluftventilatoren

- Max. Förderleistung: 370
- Schalldruckpegel LpA @ 3 m: 38
- Motortyp: AC
- Rückströmungsschutz: Backdraft damper

	Maßeinheit	Quiet Extra 150	
Luftkanalgröße	mm	150	
Speed	-	2	
Versorgungsspannung min	V	220	
Versorgungsspannung max	V	240	
Frequenz der Netzversorgung	Hz	50/60	
Leistung	W	19	22
Stromaufnahme	A	0.09	0.1
Max. Förderleistung	m ³ /h	280	370
Schalldruckpegel LpA @ 3 m	dB(A)	32	38
Gewicht	kg	1.33	
Ambientlufttemperatur, min	°C	1	
Ambientlufttemperatur, max	°C	40	
Schutzart	-	IP45	

Abmessungen

ØD	B	H	L	L1
147.5	214	190	111	32

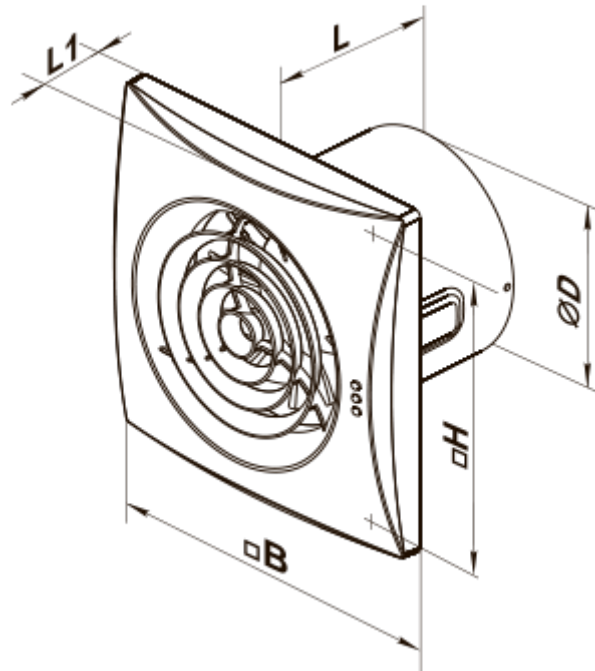

Zubehör

Flansche

Produktname	Foto	Beschreibung
FO_150		Das Fensterflansch ist einsetzbar für alle VENTS Lüfter, außer VKO, VKO1, iFan, Quiet, MAO, CF

Ecodesign



Warenzeichen	Vents					
Modell	Quiet Extra 150					
Specific energy consumption (SEC) (kWh/(m ² /a))	Kalt		Durchschnittlich		Warm	
	-31.4	B	-15	E	-5.6	F
Typ des Lüftungsgeräts	Unidirectional					
Antriebsart	2-speed					
Art des Wärmerückgewinnungssystems	Keines					
Max. Luftvolumenstrom (m ³ /h)	370					
Elektrische Eingangsleistung (W)	22					
Bezugs-Luftvolumenstrom (m ³ /s)	0.078					
Specific power input (SPI) (W/(m ³ /h))	0.068					
Control typology	Manual control					
Maximum external leakage rates (%)	2.7					
Angabe des Typs	RVU UVU					
Sound power level (dB(A))	52					
The annual electricity consumption (AEC) (kWh/a)	Kalt		Durchschnittlich		Warm	
	85		85		85	
The annual heating saved (AHS) (kWh/a)	Kalt		Durchschnittlich		Warm	
	3355		1715		776	