

TT Silent-M 150 EC U

Halbradiale Rohrventilatoren im wärme- und schallisolierten Gehäuse mit einem EC-Motor



- Max. Förderleistung: 600
- Schalldruckpegel LpA @ 3 m: 38
- Schalldämmung
- Motortyp: EC
- Steuerung: Built-in speed controller
- Laufradtyp: Mixed
- Gehäusematerial: Coated steel
- In jeder Position
- Stromkabel mit Netzstecker
- Temperatursensor

	Maßeinheit	TT Silent-M 150 EC U
Luftkanalgröße	mm	150
Speed	-	1
Versorgungsspannung min	V	230
Versorgungsspannung max	V	230
Frequenz der Netzversorgung	Hz	50/60
Leistung	W	55
Stromaufnahme	A	0.48
Max. Förderleistung	m ³ /h	600
Schalldruckpegel LpA @ 3 m	dB(A)	38
Gewicht	kg	6
Fördermitteltemperatur max	°C	55
Fördermitteltemperatur min	°C	-25
Schutzart	-	IPX4

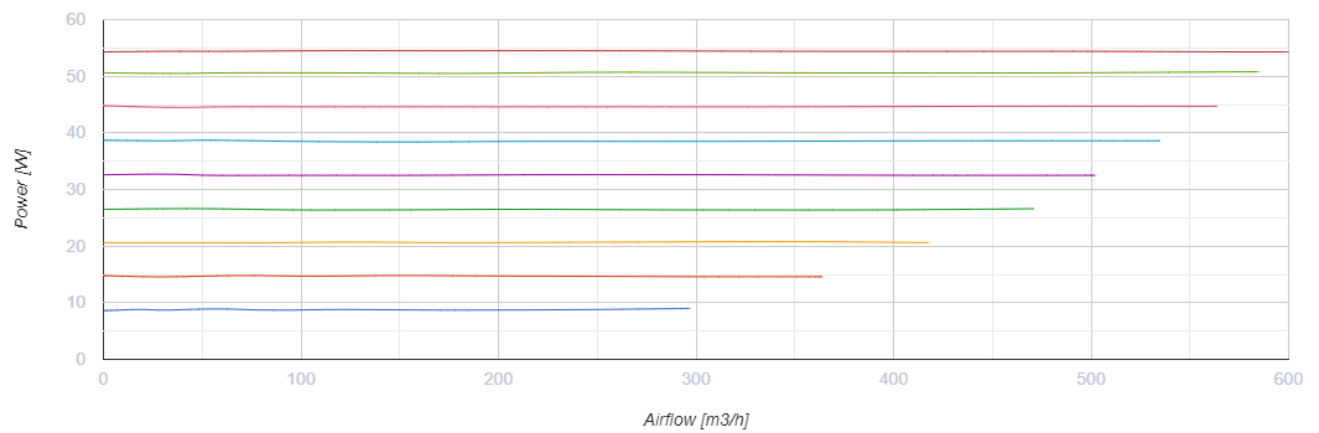
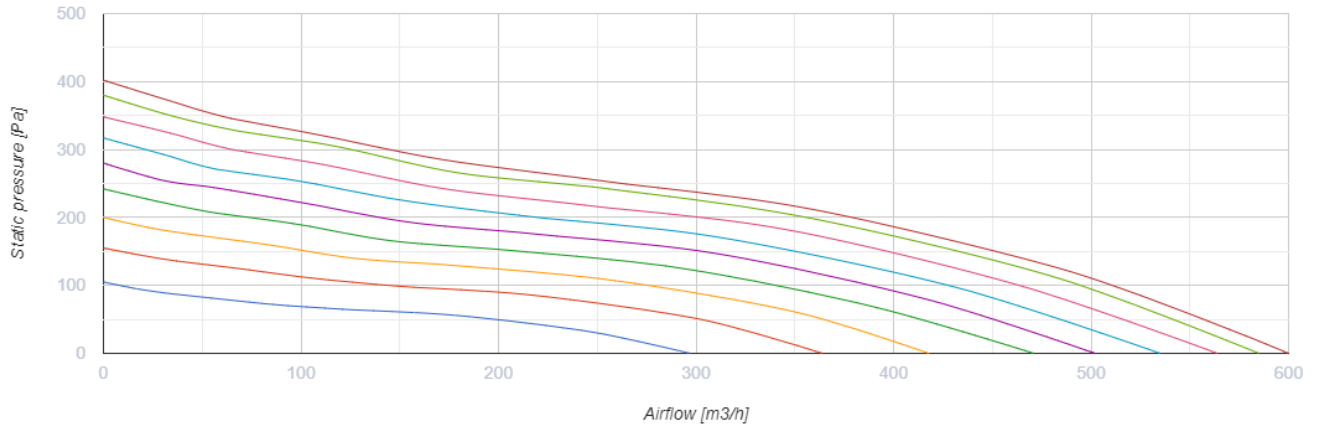

Abmessungen

ØD	B	B1	L	H
147	247	372	580	265

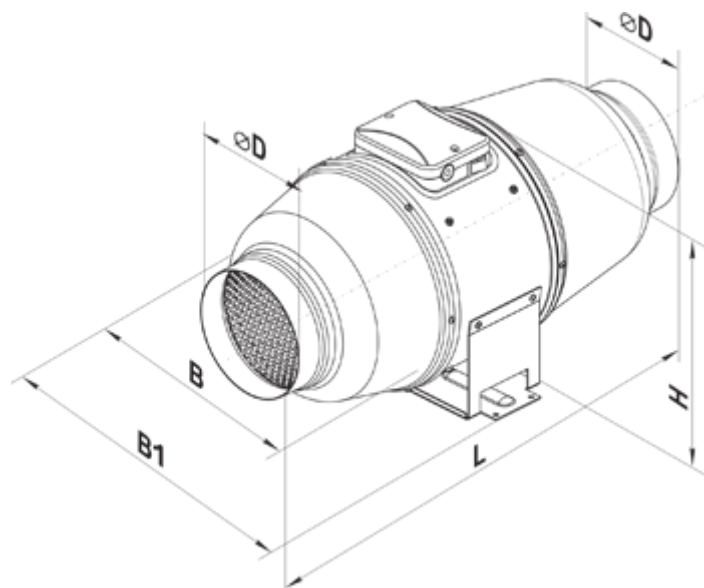

Ecodesign

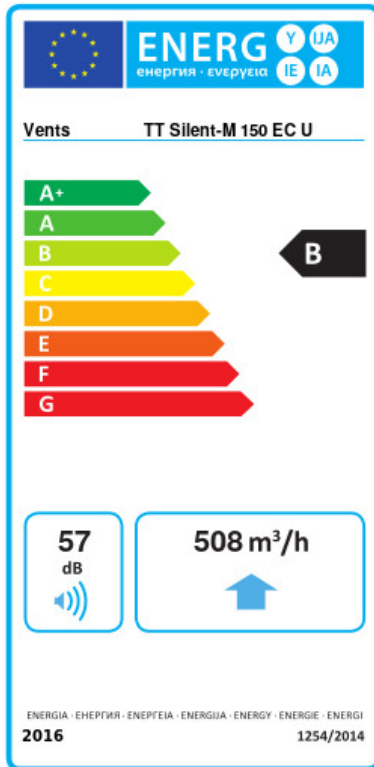

Warenzeichen	Vents					
Modell	TT Silent-M 150 EC U					
Specific energy consumption (SEC) (kWh/(m ² /a))	Kalt		Durchschnittlich		Warm	
	-54.6	A+	-27.5	B	-12	E
Typ des Lüftungsgeräts	Unidirectional					
Antriebsart	Drehzahlregelung					
Art des Wärmerückgewinnungssystems	Keines					
Max. Luftvolumenstrom (m ³ /h)	508					
Elektrische Eingangsleistung (W)	54.3					
Bezugs-Luftvolumenstrom (m ³ /s)	0.099					
Reference pressure difference (Pa)	50					
Specific power input (SPI) (W/(m ³ /h))	0.058					
Control typology	Local demand control					
Maximum external leakage rates (%)	2.7					
Angabe des Typs	RVU UVU					
Sound power level (dB(A))	57					
The annual electricity consumption (AEC) (kWh/a)	Kalt		Durchschnittlich		Warm	
	31		31		31	
The annual heating saved (AHS) (kWh/a)	Kalt		Durchschnittlich		Warm	
	5536		2830		1280	