

VKHC 280 EC



Radial-Dachventilator mit dem horizontalen Luftauswurf

- Max. Förderleistung: 2400
- Schalldruckpegel LpA @ 3 m: 48
- Motortyp: EC
- Laufradtyp: Centrifugal backward curved blades
- Gehäusematerial: Coated steel

	Maßeinheit	VKHC 280 EC
Speed	-	1
Phasen	-	1
Versorgungsspannung min	V	230
Versorgungsspannung max	V	230
Frequenz der Netzversorgung	Hz	50/60
Leistung	W	195
Stromaufnahme	A	1.53
Max. Förderleistung	m ³ /h	2400
Drehzahl	-	2610
Schalldruckpegel LpA @ 3 m	dB(A)	48
Gewicht	kg	10
Fördermitteltemperatur max	°C	60
Fördermitteltemperatur min	°C	-25
Schutzart	-	IPX4
Motorschutzart	-	IP55
ErP-Konformität	-	2016, 2018
Unit category	-	NRVU
Antriebsart	-	Integrated VSD
Art des Wärmerückgewinnungssystems	-	Keines
Nennluftvolumenstrom	m ³ /s	0.248
Nominal external pressure	Pa	336

Maximum external leakage rates	%	2.7
Ventilatoreffizienz	%	60.1
Elektrische Nenneingangsleistung	kW	0.162
Sound power level	dB(A)	67
Angabe des Typs	-	NRVU UVU

Abmessungen

H	ØD	ØD1	L	L1
254	623	285	420	330

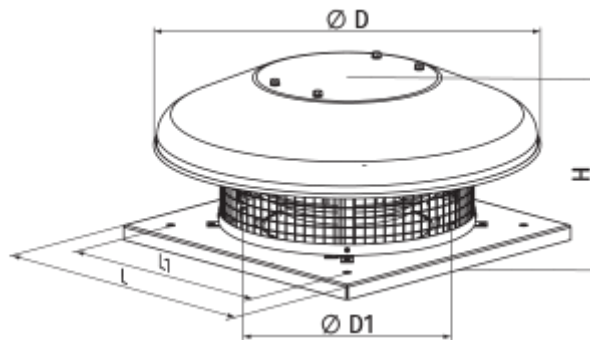

Zubehör

Drehzahlregler

Produktname	Foto	Beschreibung
R-1/010		EC-motor Drehzahlregler