

# 125 ПФ1 турбо



Осевые вентиляторы для вытяжной вентиляции

- Максимальный расход воздуха: 232
- Уровень звукового давления LpA на расстоянии 3 м: 42
- Тип двигателя: АС

	Единица измерения	125 ПФ1 турбо
Размер подключаемого воздуховода	мм	125
Скорость	-	1
Минимальное напряжение питания	В	220
Максимальное напряжение питания	В	240
Частота сети питания	Гц	50/60
Номинальная мощность	Вт	24
Максимальный ток	А	0.105
Максимальный расход воздуха	м <sup>3</sup> /час	232
Уровень звукового давления LpA на расстоянии 3 м	дБ(А)	42
Вес	кг	0.75
Минимальная температура окружающего воздуха	°С	1
Максимальная температура окружающего воздуха	°С	40
Класс защиты	-	IP34

## Размеры

Ø D	Ø D1	L	L1
125	166	134	15

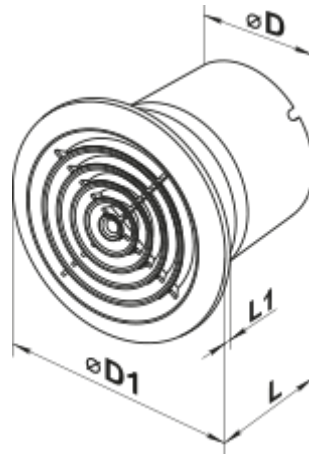

## Аксессуары

### Фланцы

Наименование	Фото	Описание
<a href="#">Ф0 125</a>		Фланец оконный применяется для всех вентиляторов ВЕНТС за исключением моделей серий ВКО, ВКО1, iFan, Квайт, МАО, ЦФ

## Экодизайн

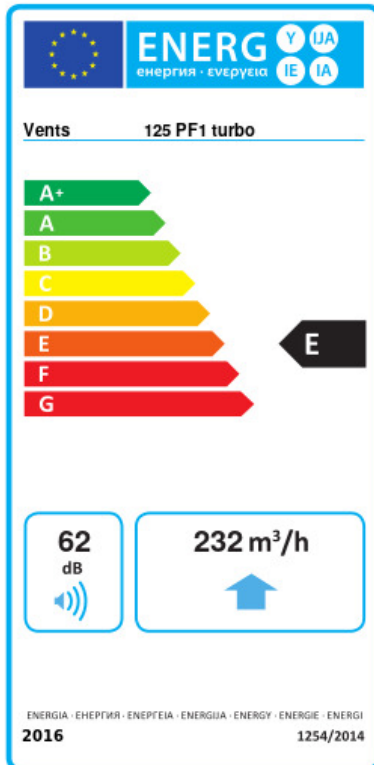

Торговая марка	Вентс					
Модель	125 ПФ1 турбо					
Удельное потребление энергии (кВт.час/(м <sup>2</sup> /год))	Холодный		Умеренный		Теплый	
	-31	B	-15	E	-6	F
Тип установки	Unidirectional					
Тип привода	Multi-speed					
Тип теплообменника	Нет					
Максимальный расход воздуха (м <sup>3</sup> /час)	232					
Потребляемая мощность (Вт)	24					
Эталонный объемный расход (м <sup>3</sup> /с)	0.045					
Удельный потребляемая мощность в исходной точке (Вт/(м <sup>3</sup> /час))	0.067					
Способ управления приводом	Ручное управление					
Максимальные внешние утечки (%)	2.7					
Декларируемый тип вентиляционной единицы	RVU UVU					
Sound power level (дБ(A))	62					
Годовое потребление электричества (кВт.час/год)	Холодный		Умеренный		Теплый	
	100		100		100	
Годовое сохранение тепла (кВт.час/год)	Холодный		Умеренный		Теплый	
	3400		1700		800	