

TT 125 C T



Канальные вентиляторы смешанного типа

- Максимальный расход воздуха: 440
- Уровень звукового давления LpA на расстоянии 3 м: 42
- Тип двигателя: АС
- Тип крыльчатки: Смешанный
- Материал корпуса: Пластик
- Установка в любом положении
- Таймер: Таймер выключения

	Единица измерения	TT 125 C T	
Размер подключаемого воздуховода	мм	125	
Скорость	-	2	
Минимальное напряжение питания	В	230	
Максимальное напряжение питания	В	230	
Частота сети питания	Гц	50/60	
Номинальная мощность	Вт	47	60
Максимальный ток	А	0.21	0.27
Максимальный расход воздуха	м ³ /час	295	440
Уровень звукового давления LpA на расстоянии 3 м	дБ(А)	31	42
Вес	кг	3.14	
Максимальная температура перемещаемого воздуха	°С	60	
Минимальная температура перемещаемого воздуха	°С	-25	
Класс защиты	-	IPX4	
Класс защиты привода	-	IPX4	

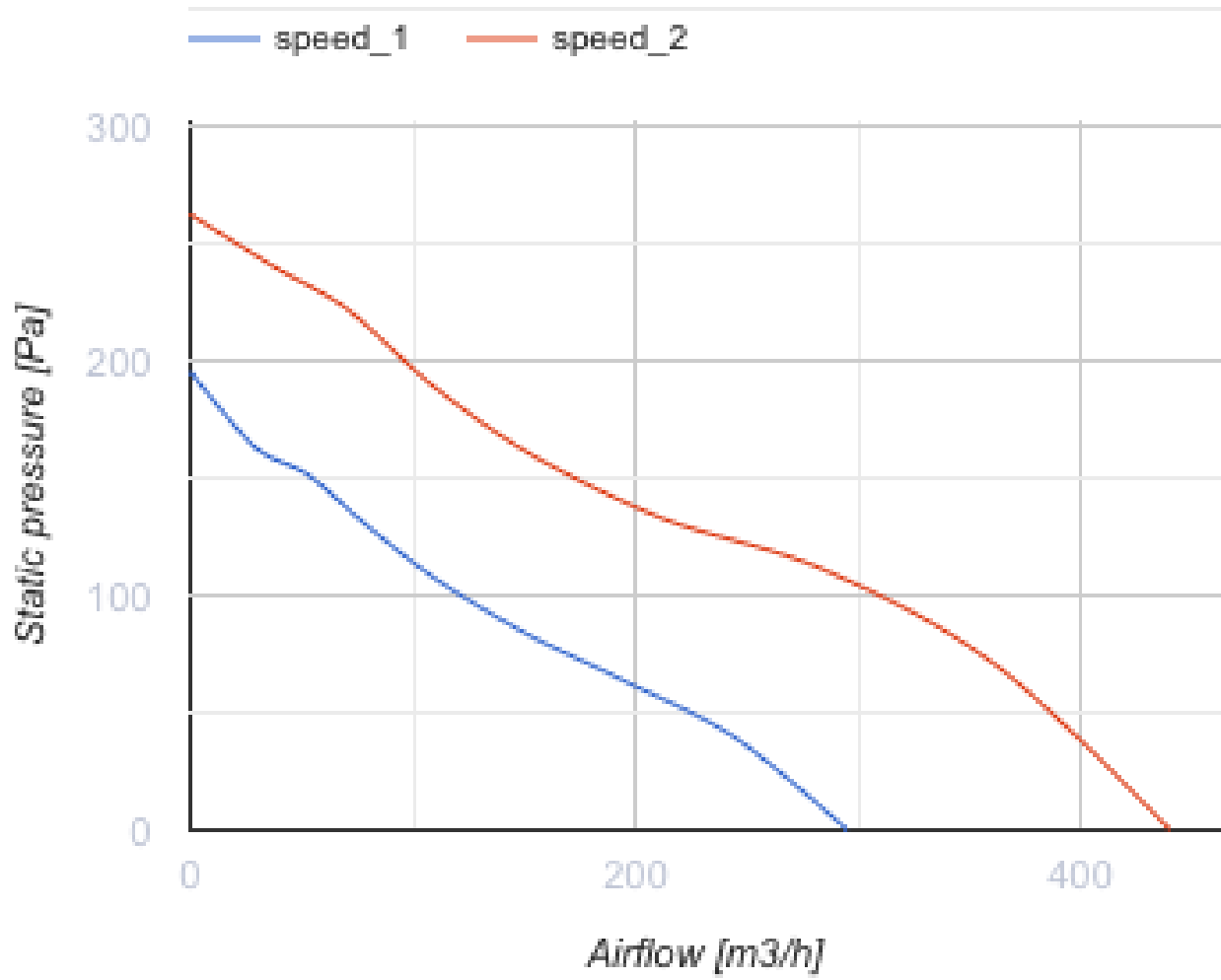

Размеры

ØD	B	H	L
123	223	250	295

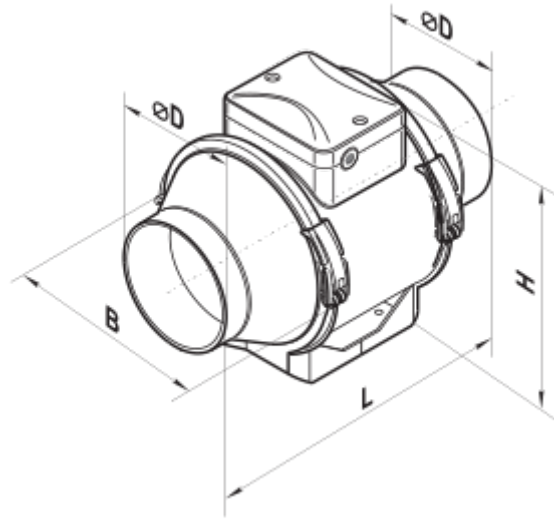

Экодизайн

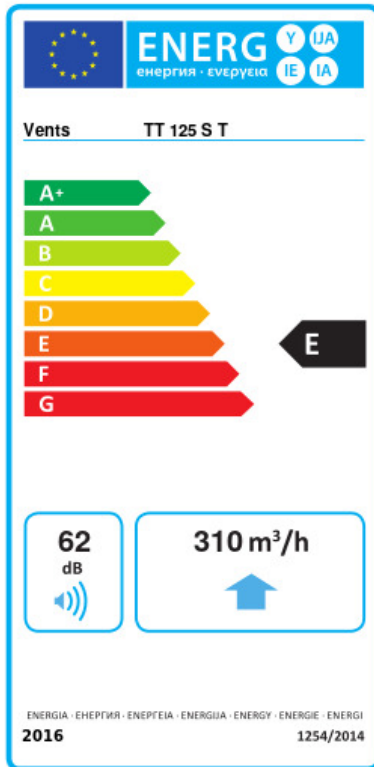

Торговая марка	Вентс					
Модель	ТТ 125 С Т					
Удельное потребление энергии (кВт.час/(м²/год))	Холодный		Умеренный		Теплый	
	-32.9	B	-15	E	-4.7	F
Тип установки	Unidirectional					
Тип привода	Переменная скорость					
Тип теплообменника	Нет					
Максимальный расход воздуха (м³/час)	310					
Потребляемая мощность (Вт)	56					
Эталонный объемный расход (м³/с)	0.071					
Статическое давление в исходной точке (Па)	50					
Удельный потребляемая мощность в исходной точке (Вт/(м³/час))	0.134					
Способ управления приводом	Управление по времени					
Максимальные внешние утечки (%)	2.7					
Декларируемый тип вентиляционной единицы	RVU UVU					
Sound power level (дБ(A))	62					
Годовое потребление электричества (кВт.час/год)	Холодный		Умеренный		Теплый	
	151		151		151	
Годовое сохранение тепла (кВт.час/год)	Холодный		Умеренный		Теплый	
	3667		1874		848	