

КОМНАТНЫЕ ПРОВЕТРИВАТЕЛИ С РЕГЕНЕРАЦИЕЙ ЭНЕРГИИ

ИЗИ РЛ7-50-17



5,1 Вт 
Потребляемая мощность

50 м³/ч 
Расход воздуха

12 гБА 
Уровень звукового давления

ЭФФЕКТИВНЫЕ, НАДЕЖНЫЕ И ЭНЕРГОСБЕРЕГАЮЩИЕ ПРОВЕТРИВАТЕЛИ ДВАДЦАТЬ ЧЕТЫРЕ ЧАСА В СУТКИ:



Обеспечивают
помещение чистым
воздухом

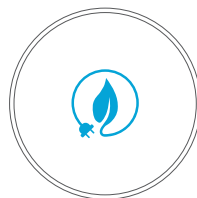

Работают с
минимальным
энергопотреблением



Отводят
отработанный воздух
из помещения



Возвращают тепло
и обеспечивают
баланс влажности в
помещении

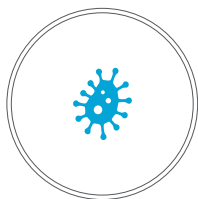

Предотвращают возникновение
избыточной влажности и
появление плесени



Уменьшают затраты на
отопление зимой и
кондиционирование
летом



Защищают от
уличного шума



Очищают
воздух от
пыли и
насекомых



УСТРОЙСТВО ПРОВЕТРИВАТЕЛЯ

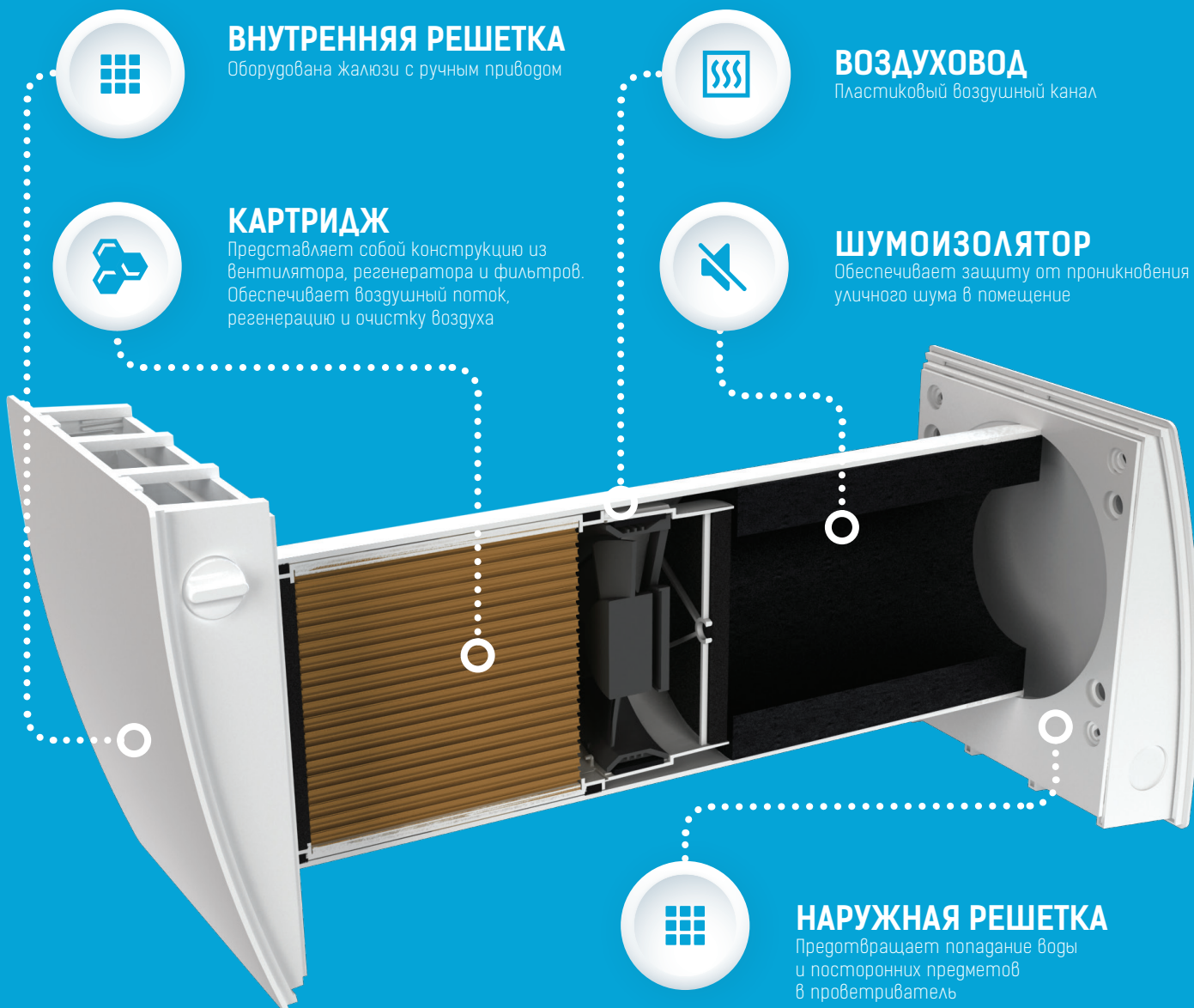

ВНУТРЕННЯЯ РЕШЕТКА

Оборудована жалюзи с ручным приводом



КАРТРИДЖ

Представляет собой конструкцию из вентилятора, регенератора и фильтров. Обеспечивает воздушный поток, регенерацию и очистку воздуха



ВОЗДУХОВОД

Пластиковый воздушный канал



ШУМОИЗОЛЯТОР

Обеспечивает защиту от проникновения уличного шума в помещение



НАРУЖНАЯ РЕШЕТКА

Предотвращает попадание воды и посторонних предметов в проветриватель

● КЕРАМИЧЕСКИЙ РЕГЕНЕРАТОР ЭНЕРГИИ

Для утилизации тепловой энергии, содержащейся в вытяжном воздухе, с целью нагрева приточного воздуха применяется высокотехнологичный керамический аккумулятор энергии с эффективностью регенерации до 97%. Уникальный регенератор благодаря своей ячеистой структуре имеет большую площадь контакта с воздухом и обладает высокими теплопроводящими и накопительными свойствами.

Также керамический аккумулятор обработан специальным антибактериальным составом, который предотвращает размножение бактерий внутри регенератора. Антибактериальные свойства состава сохраняются на протяжении 10 лет.

● ВОЗДУШНЫЕ ФИЛЬТРЫ

Очистка приточного и вытяжного воздуха осуществляется с помощью двух встроенных фильтров с общей степенью очистки G3. Фильтры обеспечивают очистку свежего воздуха от пыли и насекомых и служат защитой элементов проветривателя от засорения. Они также обработаны антибактериальным составом.

Для очистки фильтры достаточно пропылесосить или промыть водой, при этом антибактериальный состав не смывается. Дополнительно доступен фильтр F8, при установке он снижает производительность проветривателя до 40 м³/ч.

● РЕВЕРСИВНЫЙ ДС-ВЕНТИЛЯТОР

Для нагнетания и вытяжки воздуха применяется реверсивный осевой вентилятор с ДС-двигателем и питанием 12 В. Благодаря применению ДС-технологий вентилятор отличается низким энергопотреблением. Двигатель вентилятора оборудован встроенной тепловой защитой от перегрева и шариковыми подшипниками для длительного срока эксплуатации.

УПРАВЛЕНИЕ И РЕЖИМЫ РАБОТЫ

Управление проветривателем осуществляется с помощью настенной панели, а также для удобства пользования проветриватель может управляться с помощью пульта дистанционного управления.



РС ТВИНФРЕШ ИЗИ РЛ-50
Дистанционный пульт управления проветривателем



КВ ТВИНФРЕШ ИЗИ РЛ-50
Настенный пульт управления проветривателем

Одна панель управления способна управлять максимум двумя проветривателями

РЕЖИМЫ РАБОТЫ:

- **Проветривание.** Проветриватель вытягивает или нагнетает воздух на выбранной скорости. В этом режиме при установке двух проветривателей один из них нагнетает, а другой – вытягивает воздух.
- **Регенерация.** Проветриватель работает в циклическом режиме с регенерацией тепла и влаги, в два интервала по 70 секунд каждый.
 - **I интервал.** Теплый загрязненный воздух вытягивается из помещения и проходит через керамический регенератор, который постепенно нагревается и увлажняется. Через 70 секунд после начала нагрева керамического регенератора проветриватель переключается на нагнетание воздуха в помещение.
 - **II интервал.** Свежий холодный воздух с улицы проходит через керамический регенератор, увлажняется и подогревается до комнатной температуры за счет накопленного в регенераторе тепла. Через 70 секунд, когда регенератор остынет, проветриватель снова переключается на вытягивание воздуха из помещения и цикл повторяется. В этом режиме при установке двух проветривателей они работают в противофазе. В то время, как один проветриватель нагнетает воздух, второй вытягивает его.

ПРИНЦИП РАБОТЫ ПРОВЕТРИВАТЕЛЕЙ

Регенерация энергии происходит за счет реверсивной работы проветривателя, которая состоит из двух циклов:

● I ЦИКЛ

Загрязненный теплый воздух вытягивается из помещения и, проходя через керамический аккумулятор энергии, постепенно нагревает его и увлажняет. Через 70 секунд, после нагревания регенератора, проветриватель автоматически переключается в приточный режим.

● II ЦИКЛ

Свежий, но холодный воздух с улицы, проходя через керамический аккумулятор энергии, увлажняется и подогревается до комнатной температуры за счет накопленного в регенераторе тепла. Через 70 секунд, после остывания регенератора, вентилятор снова переключается в вытяжной режим, и цикл повторяется. Переключение между приточным и вытяжным режимами происходит каждые 70 секунд.

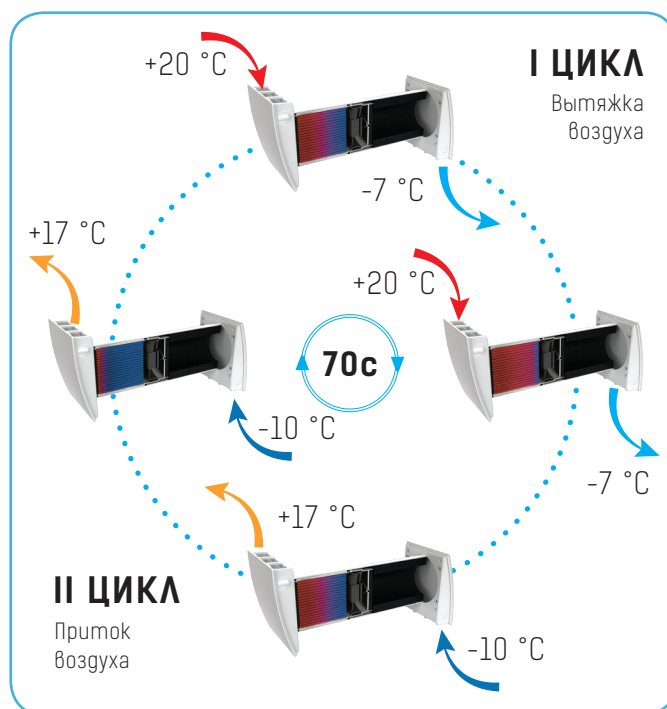

ПРИМЕНЕНИЕ

Проветриватель предназначен для создания постоянного воздухообмена в квартирах, частных домах, гостиницах, кафе и других бытовых и общественных помещениях. Проветриватель оснащен регенератором, предназначенным для обеспечения подачи в помещение очищенного свежего воздуха, нагретого за счет регенерации тепла, содержащегося в вытяжном отработанном воздухе. Проветриватель предназначен для внутрисстенного монтажа и рассчитан на продолжительную работу без отключения от электросети. Перемещаемый воздух не должен содержать горючих или взрывных смесей, химически активных испарений, липких веществ, волокнистых материалов, крупной пыли, сажи, жиров или сред, которые способствуют образованию вредных веществ (яды, пыль, болезнетворные микроорганизмы).

ТЕХНИЧЕСКИЕ ХАРАКТЕРИСТИКИ

Удельный расход энергии (УРЭ), кВт/ч (м²·г)	холодный климат		умеренный климат		теплый климат	
	-75,1	A+	-35,6	A	-13,0	E
Тип вентиляционной установки	двунаправленная					
Тип установленного привода	трехскоростной					
Тип системы рекуперации тепла	регенеративный					
Тепловая эффективность рекуперации тепла, %	77					
Максимальный расход воздуха, м³/ч	25					
Потребляемая мощность, Вт	5					
Уровень звуковой мощности, дБА	38					
Базовый расход воздуха, м³/с	0,004					
Базовый перепад давления, Па	0					
Удельная потребляемая мощность (УПМ), Вт/(м³/ч)	0,180					
Тип системы управления	управление по часам					
Максимальная внутренняя доля утечек, %	2,7					
Максимальная внешняя доля утечек, %	0					
Коэффициент смешения в двунаправленных установках, %	1					
Чувствительность потока воздуха при +20 Па и -20 Па	0,40					
Переток воздуха, м³/ч	0,5					
Сайт	http://www.ventilation-system.com/					
Годовое потребление электроэнергии (ГПЭ), кВт/ч электроэнергии/г	холодный климат		умеренный климат		теплый климат	
	230		230		230	
Годовое сбережение тепловой энергии (ГСТЭ), кВт/ч первичная энергия/г	холодный климат		умеренный климат		теплый климат	
	8089		4135		1870	

Скорость	1	2	3
Напряжение, В/Гц	100-240 / 50-60		
Потребляемая мощность, Вт	1,00	2,10	4,30
Суммарный потребляемый ток, А	0,017	0,025	0,041
Расход воздуха, м³/ч (CFM)	15 (9)	30 (18)	50 (29)
Расход воздуха в режиме регенерации, м³/ч (CFM)	8 (4)	15 (9)	25 (15)
Потребляемая мощность, Вт/л/с	0,48	0,50	0,62
Частота вращения	915	1555	2330
Уровень звукового давления на расстоянии 1м, дБА	21	27	29
Уровень звукового давления на расстоянии 3м, дБА	12	18	20
Подавление уличного шума, дБА (Sones)	41 (2,5)		
Эффективность рекуперации, %	≤ 92		
Температура перемещаемого воздуха, °C (°F)	-15 ... +50 (5... +122)		
Фильтр	G3 (F8 опционально)		
Класс очистки PM2.5 фильтра F8, %	99		
Производительность с фильтром F8, м³/ч	40		

* -30 °C (-22 °F) при использовании картриджа C3 TwinFresh и колпака EH-13

ENERG
енергия · ενεργεια

Y IA
IE IA

VENTS TwinFresh Easy
RL7-50-17

A+

A

B

C

D

E

F

G

A

38
dB

25 m³/h

ENERGIA · ЕНЕРГИЯ · ΕΝΕΡΓΕΙΑ · ENERGIJA · ENERGY · ENERGIE · ENERGI
2018 1254/2014

ГАБАРИТНЫЕ РАЗМЕРЫ

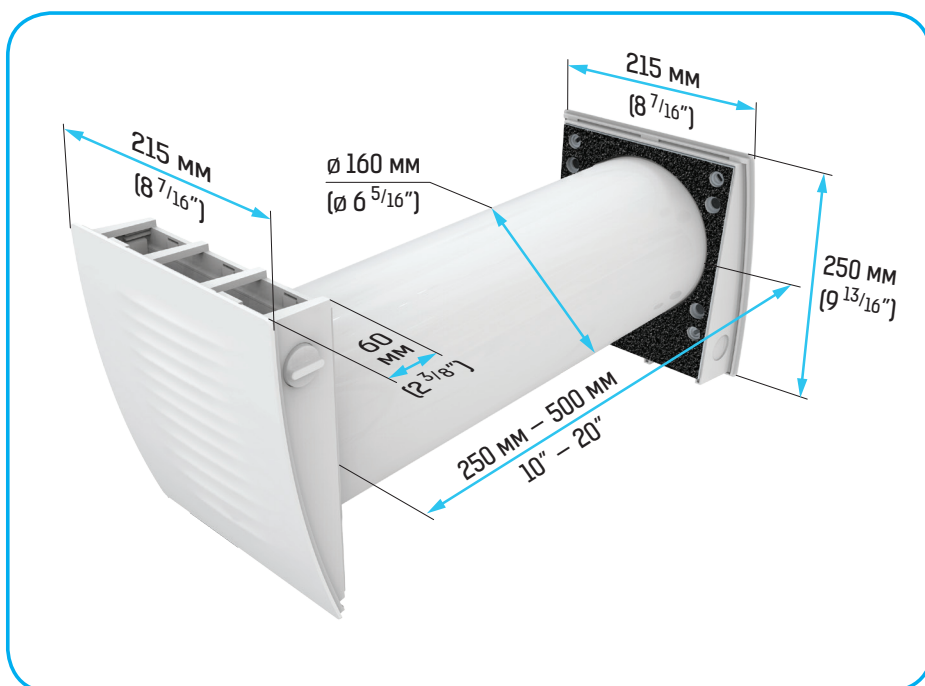

ПРИМЕР ОРГАНИЗАЦИИ СИСТЕМЫ ВЕНТИЛЯЦИИ

При создании системы вентиляции на базе ТвинФреш в каждой комнате устанавливается по одному проветривателю. В больших помещениях рекомендуется устанавливать два и более проветривателей. Для обеспечения сбалансированной вентиляции рекомендуется использовать парное количество проветривателей, объединённых в сеть. Настройка осуществляется таким образом, чтобы часть работала на приток свежего воздуха, а часть – на вытяжку загрязнённого отработанного воздуха из помещений на улицу. Также ТвинФреш можно использовать по отдельности, при этом можно выбирать режим вентиляции для каждой отдельной комнаты в соответствии с индивидуальными требованиями.

Воздух перетекает между комнатами через дверные проёмы и коридоры, обеспечивая таким образом необходимую циркуляцию воздуха по всему жилью. Благодаря системе вентиляции с регенерацией энергии на базе проветривателей ТвинФреш затраты на отопление и кондиционирование помещений существенно снижаются. Для организации максимально энергоэффективной вытяжки в кухне и санузле рекомендуется установить интеллектуальные вентиляторы ВЕНТС iFan WiFi, которые осуществляют вытяжку воздуха автоматически по срабатыванию датчиков движения и влажности.



iFan

ТвинФреш
Изи РА-50РК ТвинФреш
Изи РА-50КВ ТвинФреш
Изи РА-50

ПРИМЕР МОНТАЖА

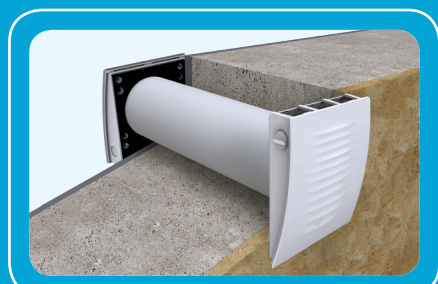

Монтаж в стену стандартной толщины с применением наружной решетки ЕН-14

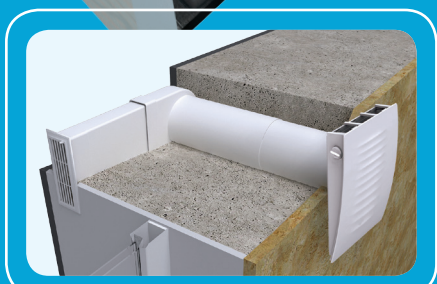

Скрытый монтаж с применением набора для углового монтажа ИП



Монтаж в тонкую стену с применением колпака для тонких стен ЕН-2

ПРИНАДЛЕЖНОСТИ



СФ ТвинФреш Изу Р-50 F8
Фильтр F8

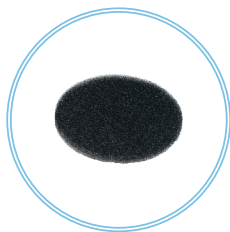

СФ ТвинФреш Изу Р-50 G3
Комплект фильтров G3 (2 шт.)



МВМ 152 6ВсН
Колпак круглый из нержавеющей стали



МВМО 150 6В1с Ан
Решетка круглая металлическая



РК ТвинФреш Изу РЛ-50
Пульт дистанционного управления

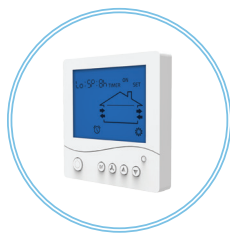

КВ ТвинФреш Изу РЛ-50
Панель управления LCD

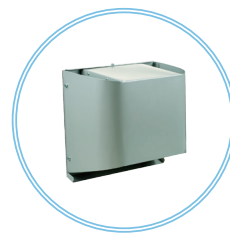

ЕН-2 серый 160
Колпак для тонких стен из нержавеющей стали, окрашенный в серый цвет

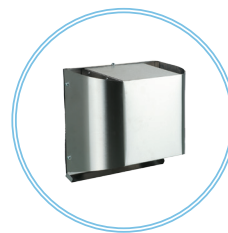

ЕН-2 хром 160
Колпак для тонких стен из шлифованной нержавеющей стали

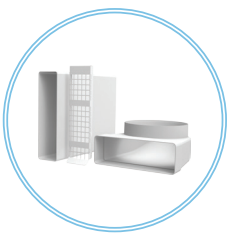

НП белый 160
Набор для углового монтажа



НП хром 160
Набор для углового монтажа

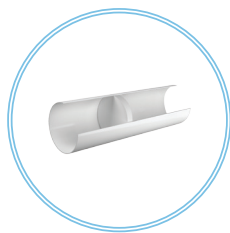

Канал 160-500
Канал 500 мм

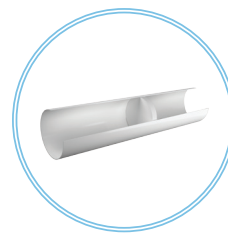

Канал 160-700
Канал 700 мм



МВМ 162 05
Колпак для монтажа изнутри

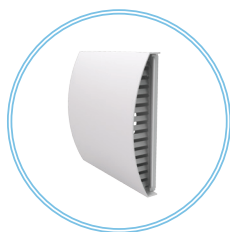

ЕН-14 белый 160
Колпак пластиковый белый

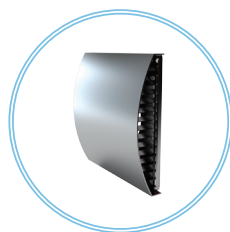

ЕН-14 хром 160
Колпак пластиковый серый с накладкой под шлифованную нержавеющую сталь

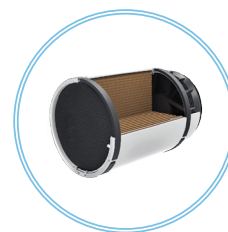

СЗ ТвинФреш
Картридж для холодного климата



ЕН-13 белый 160
Колпак для холодного климата алюминиевый, окрашенный в белый цвет

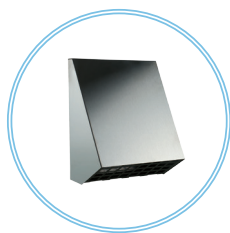

ЕН-13 хром 160
Колпак для холодного климата из шлифованной нержавеющей стали



Информация, представленная в каталоге, носит ознакомительный характер.
ВЕНТС оставляет за собой исключительное право вносить любые изменения в конструкцию,
дизайн, спецификацию, менять комплектующие в производимой продукции в любое время
без предварительного предупреждения для улучшения качества выпускаемой продукции и
дальнейшего развития производства.