

ВРЕЗКА

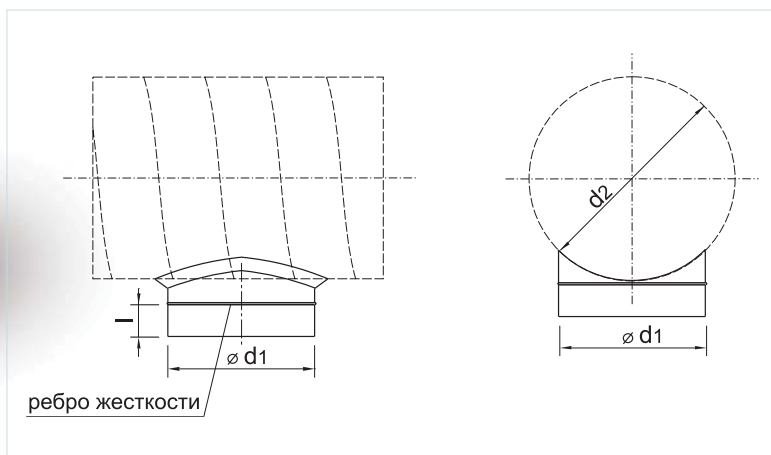

Наименование	d1, мм	d2, мм	l, мм	p, мм
Врезка 125/125	125	125	50	0.50
Врезка 150/125		150	50	0.50
Врезка 160/125		160	50	0.50
Врезка 200/140		200	50	0.50
Врезка 224/125		224	50	0.50
Врезка 250/125		250	50	0.50
Врезка 315/125		315	50	0.50
Врезка 355/125		355	60	0.50
Врезка 400/125		400	60	0.50
Врезка 150/150	150	150	50	0.50
Врезка 160/150		160	50	0.50
Врезка 200/150		200	50	0.50
Врезка 224/150		224	50	0.50
Врезка 250/150		250	50	0.50
Врезка 315/150		315	50	0.50
Врезка 355/150		355	60	0.50
Врезка 400/150	400	60	0.50	
Врезка 160/160	160	160	50	0.50
Врезка 200/160		200	50	0.50
Врезка 224/160		224	50	0.50
Врезка 250/160		250	50	0.50
Врезка 315/160		315	50	0.50
Врезка 355/160		355	60	0.50
Врезка 400/160		400	60	0.50
Врезка 200/200	200	200	50	0.50
Врезка 224/200		224	50	0.50
Врезка 250/200		250	50	0.50
Врезка 315/200		315	50	0.50
Врезка 355/200		355	60	0.50
Врезка 400/200		400	60	0.50
Врезка 450/200		450	60	0.50

ВРЕЗКА В ПРЯМОЙ УЧАСТОК ВОЗДУХОВОДА

Наименование	d1, мм	d2, мм	l, мм	p, мм	
Врезка 500/200	200	500	60	0.50	
Врезка 224/224		224	50	0.50	
Врезка 250/224		250	50	0.50	
Врезка 315/224		315	50	0.50	
Врезка 355/224		224	355	60	0.50
Врезка 400/224			400	60	0.50
Врезка 450/224			450	60	0.50
Врезка 500/224			500	60	0.50
Врезка 250/250	250	250	50	0.50	
Врезка 315/250		315	50	0.50	
Врезка 355/250		355	60	0.50	
Врезка 400/250		400	60	0.50	
Врезка 450/250		450	60	0.50	
Врезка 500/250		500	80	0.50	
Врезка 560/250		560	80	0.50	
Врезка 315/315		315	315	50	0.50
Врезка 355/315	355		60	0.50	
Врезка 400/315	400		60	0.50	
Врезка 450/315	450		60	0.50	
Врезка 500/315	500		80	0.50	
Врезка 560/315	560		80	0.50	
Врезка 600/315	600		80	0.50	
Врезка 355/355	355		355	60	0.50
Врезка 400/355		400	60	0.50	
Врезка 450/355		450	60	0.50	
Врезка 500/355		500	80	0.50	
Врезка 560/355		560	80	0.50	
Врезка 600/355		600	80	0.50	
Врезка 630/355		630	80	0.50	
Врезка 400/400		400	400	60	0.7
Врезка 450/400	450		60	0.7	
Врезка 500/400	500		80	0.7	
Врезка 560/400	560		80	0.7	
Врезка 600/400	600		80	0.7	
Врезка 630/400	630		80	0.7	
Врезка 710/400	710		80	0.7	
Врезка 800/400	800		80	0.7	
Врезка 450/450	450	450	60	0.7	
Врезка 500/450		500	80	0.7	
Врезка 560/450		560	80	0.7	
Врезка 600/450		600	80	0.7	

ВРЕЗКА В ПРЯМОЙ УЧАСТОК ВОЗДУХОВОДА

Наименование	d1, мм	d2, мм	l, мм	p, мм
Врезка 630/450	450	630	80	0.7
Врезка 710/450		710	80	0.7
Врезка 800/450		800	80	0.7
Врезка 500/500		500	80	0.7
Врезка 560/500	500	560	80	0.7
Врезка 600/500		600	80	0.7
Врезка 630/500		630	80	0.7
Врезка 710/500		710	80	0.7
Врезка 800/500	560	800	80	0.7
Врезка 560/560		560	80	0.7
Врезка 600/560		600	80	0.7
Врезка 630/560		630	80	0.7
Врезка 710/560		710	80	0.7
Врезка 800/560		800	80	0.7
Врезка 900/560		900	100	0.7
Врезка 1000/560		1000	100	0.7
Врезка 600/600	600	600	80	0.7
Врезка 630/600		630	80	0.7
Врезка 710/600		710	80	0.7
Врезка 800/600		800	80	0.7
Врезка 900/600		900	100	0.7
Врезка 1000/600		1000	100	0.7
Врезка 630/630	630	630	80	0.7
Врезка 710/630		710	80	0.7
Врезка 800/630		800	80	0.7
Врезка 900/630		900	80	0.7
Врезка 1000/630		1000	100	0.7
Врезка 1250/630	710	1250	100	0.7
Врезка 710/710		710	80	0.7
Врезка 800/710		800	80	0.7
Врезка 900/710		900	100	0.7
Врезка 1000/710		1000	100	0.7
Врезка 1250/710		1250	100	0.7
Врезка 800/800		800	800	80
Врезка 900/800	900		100	0.7
Врезка 1000/800	1000		100	0.7
Врезка 1250/800	1250		100	0.7
Врезка 900/900	900	900	100	1
Врезка 1000/900		1000	100	1
Врезка 1250/900		1250	100	1
Врезка 1000/1000	1000	1000	100	1
Врезка 1250/1000		1250	100	1
Врезка 1250/1120		1120	1250	100
Врезка 1250/1250	1250	1250	100	1