

VENTS D-Serie



Axiale Abluftventilatoren mit einer Luftförderleistung bis 341 m³/h

Anwendung

- Periodische oder kontinuierliche Lüftung von Badezimmern, Duschen, Küchen und anderer Wohnräumen.
- Einsatz in einen Lüftungsschacht oder Anschluss an ein Lüftungsrohr.
- Förderung von kleinen und mittleren Luftvolumen für kurze Distanzen bei niedrigem Luftwiderstand im System.
- Kompatibel mit Lüftungsrohren mit einem Durchmesser von 100, 125 und 150 mm.



Aufbau

- Extraschlanke Abdeckung 6,5 mm.
- Modernes Design und ästhetische Gestaltung.
- Gehäuse und Laufrad sind aus hochwertigem, robustem und UV-beständigem ABS-Kunststoff gefertigt.
- Der Laufradaufbau erhöht die Betriebseffizienz des Ventilators und verlängert die Lebensdauer des Motors.
- Insektenschutznetz.
- Schutzart: IP34.

Motor

- Zuverlässiger Motor mit niedrigem Energiebedarf.
- Wartungsfreier Dauerbetrieb.
- Integrierter Überhitzungsschutz.

Modifikationen und Optionen

D1 ist mit einem verkürzten Stutzen ausgestattet.



D K ist mit einer Rückschlagklappe zur Verhinderung von Lufrückstau versehen.



DL ist mit einem Kugellagermotor für eine längere Lebensdauer (ca 40 000 Betriebsstunden) ausgestattet. Einbau des Ventilators ist in jeder Lage möglich. Die wartungsfreien Kugellager sind für unterbrechungsfreien Betrieb ausgelegt und dauergeschmiert.



D turbo verfügt über einen Hochleistungsmotor.



D 12 verfügt über einen 12 V Wechselstrom- Niederspannungsmotor.



DT verfügt über einen einstellbaren Nachlaufschalter (von 2 bis 30 Minuten).



DTH verfügt über einen einstellbaren Nachlaufschalter (Nachlaufzeit von 2 bis 30 Minuten) und einen Feuchtigkeitssensor (Einschaltfeuchte von 60 bis 90 %).



DV verfügt über einen Schnurschalter.



DVT verfügt über einen Schnurschalter und einen einstellbaren Nachlaufschalter (von 2 bis 30 Minuten).



DVTH verfügt über einen Schnurschalter, einen einstellbaren Nachlaufschalter (von 2 bis 30 Minuten) und einen Feuchtigkeitssensor (Einschaltfeuchte von 60 bis 90 %).

Steuerung

Manuelle Steuerung:

- Der Ventilator ist mit einem Raumluchtschalter (nicht im Lieferumfang enthalten) gesteuert.
- Der Ventilator ist mit einem eingebauten Schnurschalter **V** gesteuert. Diese Steuerungsart ist für die Deckenmontage nicht anwendbar.
- Die Drehzahlregelung erfolgt mit einem Thyristor-Drehzahlregler (siehe Elektro-Zubehör). Mehrere Ventilatoren können an einen Drehzahlregler angeschlossen werden. Die Drehzahlregler sind mit den Modifikationen T, TH, TP, VT, VTH nicht kompatibel.

Automatische Steuerung:

- Über die elektronische Steuereinheit **BU-1-60** (siehe Elektro-Zubehör). Die Steuereinheit ist als Sonderzubehör erhältlich.
- Über den eingebauten einstellbaren Nachlaufschalter (**T**). Nach dem Ausschalten über den Schalter läuft der Ventilator von 2 bis 30 Min. weiter.
- Über den Feuchtigkeitssensor und den Nachlaufschalter (**TH**): wenn die Raumluftfeuchte über den Sollwert von 60 bis 90 % liegt, schaltet der Ventilator automatisch ein und läuft, bis sich die Feuchtigkeit normalisiert. Danach läuft der Ventilator innerhalb von der eingestellten Zeitdauer weiter und schaltet aus.

Montagemerkmale

- Einsatz in einen Lüftungsschacht.
- Falls der Montageort des Ventilators von Lüftungsschacht entfernt ist, können flexible Lüftungsrohre eingesetzt werden. Ein flexibles Lüftungsrohr wird an den Ausbläbstutzen mit Hilfe einer Schlauchschelle angeschlossen.
- Befestigung an der Wand mit Schrauben.
- Deckenmontage ist möglich.
- Der Anschluss des Ventilators mit dem 12 V Niederspannungsmotor an ein Stromnetz 220 V/50 Hz erfolgt über einen Abspanntransformator, z.B. TRF 220/12-25 (Sonderzubehör).

Zubehör

Lüftungsrohre



Gitter und Lüftungshauben



Rückschlagklappe



Drehzahlregler



Schlauchschellen



Aerodynamische Eigenschaften

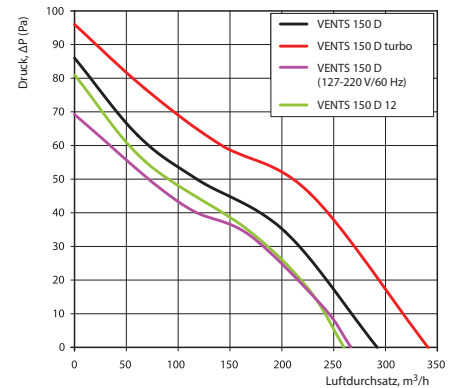
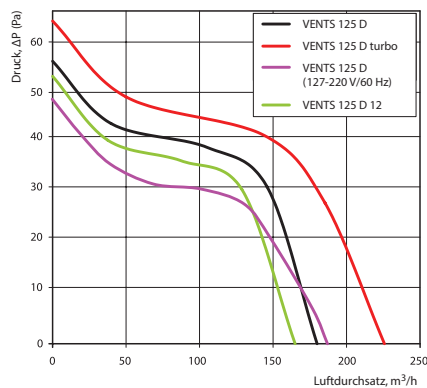
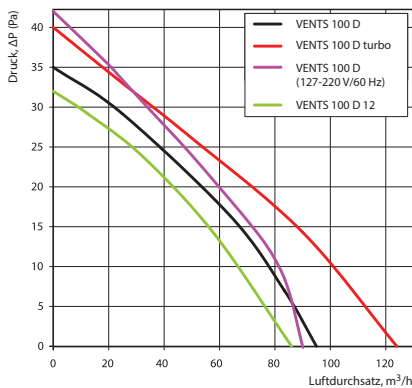

Technische Daten

Modell	Frequenz, Hz	Versorgungsspannung, V	Leistungsaufnahme, W	Stromaufnahme, A	Drehzahl, min ⁻¹	Luftförderleistung, m ³ /h	Schalldruck 3 m, dBA	Gewicht, kg
VENTS 100 D	50/60	220-240	14	0,085	2300	95	34	0,58
VENTS 100 D turbo	50/60	220-240	16	0,1	2300	124	37	0,66
VENTS 100 D (127-220 V/60 Hz)	60	127 220	10 9	0,115 0,054	2500	90	34	0,59
VENTS 100 D 12	50/60	12	14	1,5	2200	86	33	0,60
VENTS 125 D	50/60	220-240	16	0,1	2400	180	35	0,74
VENTS 125 D turbo	50/60	220-240	24	0,105	2400	226	37	0,81
VENTS 125 D (127-220 V/60 Hz)	60	127 220	16 15	0,119 0,102	2400	185	36	0,75
VENTS 125 D 12	50/60	12	16	1,7	2300	165	34	0,69
VENTS 150 D	50	220-240						
VENTS 150 D (220 V/60 Hz)	60	220	24	0,13	2400	292	38	0,92
VENTS 150 D turbo	50	220-240						
VENTS 150 D turbo (220 V/60 Hz)	60	220	29	0,13	2400	341	40	1,06
VENTS 150 D (127-220 V/60 Hz)	60	127 220	25 25	0,175 0,388	2350	267	38	0,93
VENTS 150 D 12	50	12	29	2	2300	260	37	0,88

Verwendungsbeispiel



Außenabmessungen

Modell	Abmessungen, mm				
	Ø D	B	H	L	L1
VENTS 100 D	100	150	120	108,5	12,5
VENTS 100 D1	100	150	120	93	12,5
VENTS 125 D	125	176	140	114	12,5
VENTS 125 D1	125	176	140	96	12,5
VENTS 150 D	150	205	165	132	13

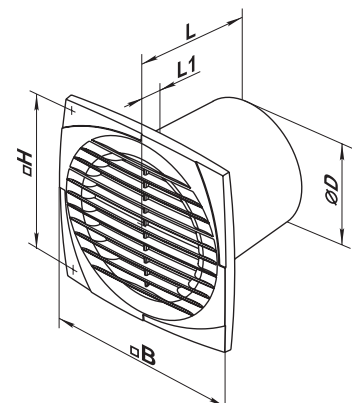

Zertifikate

Die Ventilatoren entsprechen den Anforderungen der Richtlinien für elektrische Sicherheit und elektromagnetische Verträglichkeit.